

2021

Cadernos de Questões Comentadas do Teste de Progresso

Administração



FUNDAÇÃO EDUCACIONAL SERRA DOS ÓRGÃOS – FESO

Presidente

Antonio Luiz da Silva Laginestra

Vice-Presidente

Jorge Farah

Secretário

Luiz Fernando da Silva

Vogais

José Luiz da Rosa Ponte

Kival Simão Arbex

Paulo Cezar Wiertz Cordeiro

Wilson José Fernando Vianna Pedrosa

CONSELHO CURADOR

Alexandre Fernandes de Marins

Carlos Alfredo Carracena

Eduardo Pacheco Ribeiro de Souza

José Luiz Guedes

Luiz Roberto Veiga Corrêa de Figueiredo

DIREÇÃO GERAL

Luis Eduardo Possidente Tostes

F977 Fundação Educacional Serra dos Órgãos.
Centro Universitário Serra dos Órgãos.

Caderno de questões comentadas do Teste de Progresso – Administração /
Fundação Educacional Serra dos Órgãos. --- Teresópolis: UNIFESO, 2021.
81f.

1-Fundação Educacional Serra dos Órgãos. 2- Centro Universitário Serra dos
Órgãos. 3- Teste de Progresso. 4- Administração. I. Título.

CDD 378.8153

EDITORA UNIFESO

Avenida Alberto Torres, nº 111

Alto- Teresópolis -RJ-CEP:25.964-004

Telefone: (21) 2641-7184

E-mail: editora@unifeso.edu.br

Endereço Eletrônico:

<http://www.unifeso.edu.br/editora/index.php>

Copyright© 2021

Direitos adquiridos para esta edição pela Editora
UNIFESO

ESTRUTURA ORGANIZACIONAL

MANTIDA: CENTRO UNIVERSITÁRIO SERRA DOS ÓRGÃOS - UNIFESO

CHANCELARIA

Antonio Luiz da Silva Laginestra

REITORIA

Verônica Santos Albuquerque

PRÓ-REITORIA DE DESENVOLVIMENTO INSTITUCIONAL

José Feres Abido Miranda

CENTRO DE CIÊNCIAS HUMANAS E SOCIAIS – CCHS

Ana Maria Gomes de Almeida

Curso de Graduação em Administração

Jucimar André Secchin

Curso de Graduação em Ciências Contábeis

Jucimar André Secchin

Curso de Graduação em Direito

Lucas Baffi Ferreira Pinto

CENTRO DE CIÊNCIAS DA SAÚDE - CCS

Mariana Beatriz Arcuri

Curso de Graduação em Ciências Biológicas

Carlos Alfredo Franco Cardoso

Curso de Graduação em Enfermagem

Selma Vaz Vidal

Curso de Graduação em Fisioterapia

Andréa Serra Graniço

Curso de Graduação em Medicina

Simone Rodrigues

Curso de Graduação em Medicina Veterinária

André Vianna Martins

Curso de Graduação em Nutrição

Natália Boia Soares Moreira

Curso de Graduação em Odontologia

Alexandre Vicente Garcia Suarez

Curso de Graduação em Psicologia

Ana Maria Pereira Brasílio de Araújo

CENTRO DE CIÊNCIAS E TECNOLOGIA – CCT

Vivian Telles Paim

Curso de Graduação em Curso de Arquitetura e Urbanismo

Felipe Pinheiro Teixeira

Curso de Graduação em Ciência da Computação

Laion Luiz Fachini Manfroi

Curso de Graduação em Engenharia de Produção

Rafael Murta Pereira

Curso de Graduação em Engenharia Civil

Heleno da Costa Miranda

DIRETORIA DE PÓS-GRADUAÇÃO, PESQUISA E EXTENSÃO

Roberta Montello Amaral

DIRETORIA DE EDUCAÇÃO A DISTÂNCIA

Edenise da Silva Antas

DIRETORIA DE ADMINISTRAÇÃO

Solange Soares Diaz Horta

DIRETORIA DE PLANEJAMENTO

Michele Mendes Hiath Silva

ÓRGÃOS SUPLEMENTARES

CENTRO EDUCACIONAL SERRA DOS ÓRGÃOS – CESO

Roberta Franco de Moura Monteiro

CLÍNICA-ESCOLA DE FISIOTERAPIA

Andréa Serra Graniço

CLÍNICA-ESCOLA DE MEDICINA VETERINÁRIA

Rafael Rempto

CLÍNICA-ESCOLA DE ODONTOLOGIA PROF. LAUCYR PIRES DOMINGUES

Leonardo Possidente Tostes

HOSPITAL DAS CLÍNICAS DE TERESÓPOLIS COSTANTINO OTTAVIANO – HCTCO

Rosane Rodrigues Costa

APRESENTAÇÃO

O Teste de Progresso foi desenvolvido na década de setenta nas Escolas de Medicina da Universidade Kansas, nos EUA, e de Limburg, na Holanda. No Brasil foi aplicado em sessenta cursos de Medicina no ano de 1999, por determinação da CINAEM. No UNIFESO, esse teste é aplicado desde o ano de 2007 para os cursos de Graduação em Medicina, Enfermagem e Odontologia e a partir do ano de 2008 para os demais. No curso de graduação em Administração, o teste é aplicado a todos os discentes, mantendo-se a mesma complexidade das questões para todos os períodos. São sessenta questões de múltipla escolha, sendo dez de conhecimento geral e cinquenta de conhecimento específico formuladas e/ou escolhidas pelo nosso corpo docente, que contém como base os conteúdos programáticos dos cinco anos do curso.

O Teste de Progresso é um instrumento que permite avaliar o progresso do estudante, das turmas, do currículo e das ferramentas avaliativas, além disso é um instrumento fundamental para a garantia de uma AUTO-AVALIAÇÃO DISCENTE e do curso.

ORGANIZADORA

Natiara Penalva Muniz

AUTORES

Alfredo Froner

Carmem Lucia Quintana Pinto

Claudio Rodrigues Correa

Danilo da Fonseca Amaral

João Luiz da Costa Baptista

Jucimar André Secchin

Luiz Claudio da Costa

Luiz Antonio Pereira

Mauro Ribas Moraes

Natiara Penalva Muniz

Renato Felipe Cobo

Ricardo Pereira de Sousa Lobato

Telma de Amorim Freitas Silva

Valeria de Oliveira Brites

Yara da Rocha Medeiros

1. (UNIFESO, 2021) A Portaria N° 343, de 17 de março de 2020, dispõe sobre a substituição das aulas presenciais por aulas em meios digitais enquanto durar a situação de pandemia de Covid. Com isso, manter escolas e universidades fechadas foi a medida para conter a velocidade da disseminação da Covid e conscientizar a população sobre a gravidade do problema.

Em relação a essa situação, os sujeitos envolvidos tiveram sentimentos ambíguos. Analise suas falas abaixo:

I. “Não nos parece razoável cruzar os braços e suspender por completo as aulas por vários meses”.

II. “[...] Nos causa apreensão migrar abruptamente a educação presencial de nosso país para modalidades não presenciais”.

III. “Vemos a necessidade de garantia de acesso domiciliar a equipamentos, softwares e internet de banda larga de elevado fluxo de dados para todas/os docentes e discentes”.

IV. “Vemos a necessidade de servidores com ampla capacidade de armazenamento de dados na escola ou universidade”.

V. “É a única aula que me faz sentir que ainda faço parte da escola, e ter essas interações com outras pessoas via Zoom tem sido muito benéfico para minha saúde mental”.

Identifique as afirmativas favoráveis ao ensino remoto devido à pandemia de Covid.

(A) I e III.

(B) I e V.

(C) II e III.

(D) III e IV.

(E) IV e V.

INTENÇÃO

Verificar se o estudante distingue a partir dos discursos quais são favoráveis ao ensino remoto devido à pandemia de Covid-19.

JUSTIFICATIVA

A resposta correta é a alternativa B. As demais afirmativas apresentam uma posição desfavorável quanto ao ensino remoto à época da pandemia, à medida que ressaltam as limitações desta modalidade no contexto apresentado em 2020. O MEC apontou um caminho para que os estudantes não perdessem o ano letivo: “Autorizar, em caráter excepcional, a substituição das disciplinas presenciais, em andamento, por aulas que utilizem meios e tecnologias de informação e comunicação”

REFERÊNCIAS

<https://www.in.gov.br/en/web/dou/-/portaria-n-343-de-17-de-marco-de-2020-248564376>,
<https://www.justificando.com/2020/08/04/desconstruir-a-escola-por-meio-do-ensino-remoto/>,
<http://horizontes.sbc.org.br/index.php/2020/03/fiqueemcasa/>

NÍVEL DE DIFICULDADE

Fácil

CATEGORIA

Educação

TIPO DE QUESTÃO

Resposta múltipla

DOMÍNIO COGNITIVO

Análise

2. (UNIFESO, 2021) A pandemia de Covid colocou maior foco sobre a saúde mental e levou o tema à redação do Exame Nacional do Ensino Médio (Enem) 2020. A primeira etapa da prova aconteceu em 17 de janeiro de 2021 e o tema da redação foi “o estigma associado às doenças mentais na sociedade brasileira”. Alguns psicólogos e educadores foram entrevistados para abordar a questão.

Analise as falas abaixo e identifique qual faz referência ao contexto da vivência acadêmica estudantil de qualquer faixa etária a partir do desafio do ensino remoto devido à pandemia de Covid.

- "A própria OMS fala que saúde transpõe todas as esferas: psíquica, física. Não é só falar que o corpo está bem e a cabeça não está. A gente precisa de fato melhorar essa relação com as pessoas, porque elas ainda acham que se você tiver fé ou força de vontade, você não precisa tratar. Isso impede as pessoas de procurarem ajuda profissional".
- "Tema importante, pertinente e dentro do padrão esperado para o Enem. Eles apresentam uma situação problema dentro da realidade brasileira. Neste caso, candidatos deveriam propor caminhos para vencer o estigma que persegue vários brasileiros que têm doença mental".
- "O fato de a dinâmica social ter mudado em 2020, com grandes alterações no modo de trabalhar e estudar, interferiu na forma como os brasileiros lidam com a questão psicológica, com seus medos e ansiedades. Tudo isso alterou a maneira geral de pensar e agir das pessoas".
- "O tema do Enem 2020 tem vários aspectos envolvidos. Primeiro, estigma. Essa conotação negativa que a sociedade atribui às doenças mentais, talvez muito ligado ao histórico de tratamento manicomial e também por uma falta de informação e conhecimento mais consistente a respeito das doenças, do que significam e de como são tratadas".
- "Talvez o maior desafio seja não ‘pessoalizar’ a redação, utilizando a primeira pessoa, o que seria um erro gravíssimo no gênero dissertativo- argumentativo. É um tema sensível para todos nós em 2020/2021, então o risco de fazer um relato pessoal existe e seria problemático".

INTENÇÃO

Verificar se o estudante distingue a partir dos discursos qual faz referência ao cotidiano acadêmico associando às alterações no modo de trabalhar e de estudar por conta do ensino remoto a partir da pandemia de Covid.

JUSTIFICATIVA

A resposta correta é a alternativa C. As demais afirmativas apresentam argumentos generalistas quanto à temática da saúde mental, bem como algumas análises técnicas sobre como a redação do ENEM deveria ser elaborada. No que concerne à influência da pandemia no rendimento acadêmico, o psicólogo Lucas Nápoli, da UFJF-GV, destaca a importância da autocompaixão, atitude ligada à saúde mental, que permite ao estudante compreender que tem fragilidades e limitações. Ele afirma: “Não sou o Super Homem, não dou conta de tudo. Preciso respeitar meus limites e compreender o processo”.

REFERÊNCIAS

<https://g1.globo.com/educacao/enem/2020/noticia/2021/01/18/tem-a-da-redacao-do-enem-se-relaciona-com-reflexoes-sobre-saude-mental-provocadas-pela-pandemia-dizem-psicologos.ghtml>,
<https://g1.globo.com/educacao/enem/2020/noticia/2021/01/17/redacao-do-enem-2020-e-o-estigma-associado-as-doencas-mentais-na-sociedade-brasileira.ghtml>,
<https://agenciabrasil.ebc.com.br/educacao/noticia/2021-01/tema-da-redacao-segue-linha-adotada-em-edicoes-anteriores-do-enem>,
<https://www2.ufjf.br/noticias/2020/10/02/ensino-remoto-estrategias-para-promover-o-aprendizado-e-a-saude-mental-durante-o-periodo/>

NÍVEL DE DIFICULDADE

Fácil

CATEGORIA

Educação

TIPO DE QUESTÃO

Resposta única

DOMÍNIO COGNITIVO

Análise

3. (UNIFESO, 2021) O caso de uma criança capixaba veio a público após ela dar entrada no Hospital Roberto Silves, em São Mateus/ES, com mal-estar. Os médicos verificaram que a paciente estava com barriga inchada. Após a realização de exames, constataram gravidez de 22 semanas. A menina engravidou do próprio tio após ser estuprada por ele, ao longo de anos. Em coletiva de imprensa, a superintendente de outro hospital, para onde a menina de 10 anos foi transferida, afirmou que a decisão da equipe em não realizar o aborto foi “estritamente técnica e não teve interferências ideológicas”, ou seja, seguiu um protocolo do Ministério da Saúde que autoriza a interrupção da gravidez entre 20 e 22 semanas, com feto pesando até 500 gramas, em caso de violência sexual. Naquele caso, o feto tinha 22 semanas e quatro dias e pesava 537 gramas. A OAB do Espírito Santo questionou a negativa, afirmando que o aborto no caso de estupro, de risco à vida da gestante ou com feto anencéfalo é previsto na legislação. Por fim, o aborto foi realizado em Recife/Pernambuco, em agosto de 2020. O caso específico foi amplamente veiculado em sites de notícias de modo que vieram à tona a legislação e os princípios éticos pertinentes à temática.

Identifique qual alternativa fundamentou a atitude de recusa daquele hospital.

- (A) Apesar de tratar-se de uma menina que era violentada desde os 6 anos, a família desconhecia o fato e o caso não foi denunciado pelo Conselho Tutelar, o que inviabilizaria o aborto.
- (B) Há 12 anos, o obstetra, que acabou realizando este aborto, foi excomungado pela Igreja de Pernambuco por interromper a gravidez de uma menina de 9 anos estuprada pelo padrasto.
- (C) Do lado de fora da clínica, um grupo de pessoas de mãos dadas gritavam “Assassino” para o médico.
- (D) A menina estava com idade gestacional avançada, além do limite legal para interromper a gravidez.
- (E) Houve tumulto e a Polícia Militar foi chamada quando grupos cristãos fizeram rodas de oração contra a intervenção médica.

INTENÇÃO

Verificar se o estudante distingue nas afirmativas qual fundamentou a atitude de recusa do hospital, conforme legislação vigente.

JUSTIFICATIVA

A resposta correta é a alternativa D. As demais afirmativas apresentam a reação do público que acompanhou o fato, a punição religiosa do obstetra pernambucano e a alternativa que aborda equivocadamente a necessidade de denúncia de estupro de vulnerável pelo Conselho Tutelar, as quais não correspondem a causa efetiva da recusa do hospital, que foi a idade gestacional avançada. O juiz Antonio Moreira Fernandes, da Vara de Infância e da Juventude de São Mateus, a 218 quilômetros de Vitória, no Espírito Santo, autorizou a interrupção na gestação de uma criança de 10 anos. A menina afirmou ter sido vítima de estupro do tio. Apesar da permissão da realização de aborto em caso de estupro, o hospital no Espírito Santo se recusou a realizar o procedimento, afirmando que não há protocolo para interrupção da gravidez com a idade gestacional avançada. "O abortamento é considerado [de acordo com Nota Técnica do Ministério da Saúde] se a gravidez está no limite de 20 a 22 semanas e se o peso fetal é até 500 gramas. Essa criança estava acima desse

ponto de corte que é dado pelo Ministério da Saúde. A criança não estava em risco iminente de vida ao chegar ao hospital, apesar de ter diabetes gestacional, a criança estava com saúde controlada", afirmou a superintendente do hospital para onde a paciente foi transferida. A OAB do Espírito Santo questionou a negativa, afirmando que o aborto no caso de estupro, risco à vida da gestante e feto anencéfalo é previsto na legislação. O aborto foi realizado em Recife/Pernambuco, em agosto de 2020.

REFERÊNCIAS

<https://www.bbc.com/portuguese/brasil-53856354>, <https://exame.com/brasil/como-e-a-legislacao-que-autorizou-o-aborto-em-crianca-vitima-de-estupro/>, <https://brasil.elpais.com/brasil/2020-08-16/menina-de-10-anos-violentada-fara-aborto-legal-sob-alarde-de-conservadores-a-porta-do-hospital.html>, <https://veja.abril.com.br/brasil/justica-autoriza-aborto-de-menina-de-10-anos-estuprada/>

NÍVEL DE DIFICULDADE

Fácil

CATEGORIA

Ética

TIPO DE QUESTÃO

Resposta Única

DOMÍNIO COGNITIVO

Conhecimento

4. (UNIFESO, 2021) Holocausto é o nome que se dá ao genocídio cometido pelos nazistas ao longo da Segunda Guerra Mundial e que vitimou aproximadamente seis milhões de pessoas entre judeus, ciganos, homossexuais, testemunhas de Jeová, deficientes físicos e mentais, opositores políticos, entre outros. O discurso nazista, aliado à doutrinação realizada na sociedade alemã, tornou os judeus bodes expiatórios e vítimas de perseguição intensa, não só por parte do governo, mas também pelos civis. Este movimento é conhecido como:

- (A) Antissemitismo.
- (B) Sionismo.
- (C) Semitismo.
- (D) Reformismo.
- (E) Liberalismo.

INTENÇÃO

Verificar se o estudante reconhece o Holocausto como fato histórico e o correlaciona ao antissemitismo.

JUSTIFICATIVA

A resposta correta é a alternativa A. Ao longo da história, o antissemitismo mostrou a sua face horrenda. Ele surgiu primeiramente sob pretextos religiosos na Idade Média e, depois, apareceu na forma de nacionalismo a partir do século XIX, antes de assumir uma pretensão científica na ideologia nazista. Ele então se tornou racial: os judeus foram definidos como uma "raça" de origens orientais misteriosas, que não poderia ser assimilada pelos povos entre os quais se estabeleceram – especialmente aqueles que alegavam pertencer a uma raça ariana superior, que se sentiam ameaçados de degeneração pela presença entre eles de judeus, com seus inúmeros defeitos.

REFERÊNCIAS

<https://brasilecola.uol.com.br/historiag/holocausto.htm#:~:text=Holocausto%20%C3%A9%20o%20nome%20que,e%20mentais%2C%20opositores%20pol%C3%ADticos%20etc,>

<https://pt.wikipedia.org/wiki/Antissemitismo>,
aprendendo- licoes-da-historia

<https://pt.unesco.org/courier/2018-1/antissemitismo->

NÍVEL DE DIFICULDADE

Difícil

CATEGORIA

Ética

TIPO DE QUESTÃO

Afirmação incompleta

DOMÍNIO COGNITIVO

Conhecimento

5. (UNIFESO, 2021) A temporada do fogo em 2020 no Amazonas pode ser uma das maiores desde 1998, quando o Instituto Nacional de Pesquisas Espaciais (INPE) iniciou o monitoramento de queimadas na Amazônia. As queimadas sucedem ao desmatamento na Amazônia. Ambas as ações consomem o maior bioma tropical do planeta e evidenciam crimes ambientais.

Considerando as informações acima, avalie as asserções a seguir e a relação proposta entre elas. Os efeitos do desmatamento e das conseqüentes queimadas são muitos; entre estes, as alterações da condição climática e a perda da biodiversidade configuram-se como os mais preocupantes e de maior impacto na região.

PORQUE

As queimadas na Amazônia tiveram sua origem ligada às práticas econômicas desenvolvidas na região, motivadas pelo cenário político brasileiro e sem controle por parte das entidades governamentais, a partir da década de 1930, no governo de Getúlio Vargas.

A respeito dessas asserções, assinale a opção correta.

(A) As asserções I e II são proposições verdadeiras, e a II é uma justificativa correta da I.

(B) As asserções I e II são proposições verdadeiras, mas a II não é uma justificativa correta da I.

(C) A asserção I é uma proposição verdadeira, e a II é uma proposição falsa.

(D) A asserção I é uma proposição falsa, e a II é uma proposição verdadeira.

(E) As asserções I e II são proposições falsas.

INTENÇÃO

Verificar se o estudante reconhece fatos históricos brasileiros e ações humanas que influenciam a sustentabilidade do planeta.

JUSTIFICATIVA

A resposta correta é a alternativa B, pois ambas as asserções são verdadeiras, porém uma não justifica a outra; a asserção I aborda os impactos do desmatamento e das queimadas na Amazônia enquanto a asserção II aborda a contextualização histórica das queimadas na região. Com a retirada de cobertura vegetal, tanto para o avanço da indústria, quanto para o avanço da fronteira agrícola da região e povoamento, a Amazônia vem sofrendo, ao longo dos anos, com o aumento dos focos de incêndio. Atualmente, tais focos são monitorados e podem ser controlados pela aplicabilidade de políticas públicas ambientais, capazes de propor soluções para tal problemática. O desmatamento é a maior fonte de emissão de gases do efeito estufa no Brasil, que contribuem para o aquecimento global, e a preservação da floresta é absolutamente crucial para a manutenção dos processos biológicos e climáticos que levam chuva para as regiões Centro-Oeste e Sudeste, irrigando lavouras e abastecendo reservatórios essenciais para a segurança hídrica, energética e alimentar do País.

REFERÊNCIAS

<https://brasilecola.uol.com.br/brasil/queimadas-na-amazonia.htm>,

<https://jornal.usp.br/ciencias/desmatamento-da->

<amazonia-dispara-de-novo-em-2020/>,

<https://ipam.org.br/queimadas-na-amazonia-afetam-a-saude-de-milhares-de-pessoas/>,
<https://www.dw.com/pt-br/queimadas-seguem-rastro-do-novo-arco-do-desmatamento-no-amazonas/a-54792935>

NÍVEL DE DIFICULDADE

Média

CATEGORIA

Meio Ambiente

TIPO DE QUESTÃO

Asserção-razão

DOMÍNIO COGNITIVO

Conhecimento

6. (UNIFESO, 2021) “Existe um conceito sobre a capacidade de suporte do meio. [...] o volume de recursos naturais que um sistema ambiental pode suportar, garantindo a conservação desses recursos, tem um limite populacional aceitável de 7 bilhões a 12 bilhões de pessoas. E nós já estamos quase alcançando isso. Se não começarmos a repensar a questão da reutilização, teremos severos problemas de abastecimento”, afirma a bióloga Danielle Costa. (ARIADNE, Queila. Nova geração está mais ligada no uso que na aquisição. Portal O Tempo, 2019).

A visão de sustentabilidade de quem não quer possuir ou consumir tantos bens para não agredir o meio ambiente, tem conquistado cada vez mais adeptos e é conhecida como:

- (A) Ambientalismo.
- (B) Ecologismo.
- (C) Conservacionismo.
- (D) Minimalismo.**
- (E) Preservacionismo.

INTENÇÃO

Verificar se o estudante reconhece a importância da educação ecológica e identifica o conceito de minimalismo.

JUSTIFICATIVA

A resposta correta é a alternativa D. Segundo o dicionário, minimalismo significa a “procura de soluções que requeiram um mínimo de meios ou de esforços”. Mas há mais significados por trás desse novo estilo de vida que tem conquistado cada vez mais adeptos. Muita gente tem se preocupado mais com o uso consciente dos recursos disponíveis. Da água à embalagem de plástico, há uma atenção maior sobre o impacto daquilo que consumimos e o que isso pode causar no nosso entorno e ao meio ambiente. Tal preocupação tem efeitos objetivos não apenas no planeta, mas também no estilo de vida e no bolso.

REFERÊNCIAS

<https://www.otempo.com.br/economia/nova-geracao-esta-mais-ligada-no-uso-que-na-aquisicao-1.2254284>, <https://valorinveste.globo.com/blogs/ana-leoni/coluna/a-onda-minimalista-e-os-beneficios-para-o-bolso.ghtml>

NÍVEL DE DIFICULDADE

Média

CATEGORIA

Meio Ambiente

TIPO DE QUESTÃO

Afirmação incompleta

DOMÍNIO COGNITIVO

Conhecimento

7. (UNIFESO, 2021) A dos Estados Unidos é um conjunto de normas do governo federal e estadual que regulam a conduta e organização de empresas corporativas, geralmente para promover uma concorrência leal em benefício dos consumidores, também conhecida como direito da concorrência. Em outubro de 2020, o dos Estados Unidos e 11 estados norte-americanos entraram com uma ação contra o (a) . A companhia teve receita de US\$ 162 bilhões no ano passado, mais que o Produto Interno Bruto (PIB) de países como Hungria, Ucrânia e Marrocos. A empresa é acusada de usar táticas anticompetitivas para excluir seus rivais e estender esse monopólio, porém, alega que as pessoas utilizam seus serviços porque preferem fazer isso, em vez de serem forçadas.

Em sequência as palavras que completam corretamente essas lacunas são:

- (A) Lei Free Internet Act; Departamento de Segurança Interna; Microsoft.
- (B) Lei Antitruste; Departamento da Justiça; Google.
- (C) Lei Glass-Steagall; Departamento do Comércio; Facebook.
- (D) Lei de Vigilância de Inteligência Estrangeira; Departamento de Defesa; Bing.
- (E) Lei Hepburn; Departamento do Tesouro; Apple Inc.

INTENÇÃO

Verificar se o estudante reconhece fatos históricos de relevância internacional.

JUSTIFICATIVA

A resposta correta é a alternativa B. O governo dos Estados Unidos entrou com um processo contra uma das maiores empresas de seu país (e do mundo), que acusa de ter se tornado ilegalmente a "guardiã" da internet. Na ação, alega-se que o Google agiu ilegalmente para manter sua posição nos mercados de busca e publicidade na internet. O principal argumento é que o Google gasta bilhões de dólares a cada ano para garantir que seu mecanismo de busca seja instalado como padrão em navegadores e dispositivos móveis. Por seu lado, a empresa sediada na Califórnia reagiu afirmando: "as pessoas usam o Google porque querem, não porque são forçadas ou porque não conseguem encontrar alternativas".

REFERÊNCIAS

<https://www.bbc.com/portuguese/geral-54631718>, <https://investnews.com.br/geral/governo-dos-eua-abre-maior-acao-antitruste-contr-o-google-em-20-anos/>,
https://pt.wikipedia.org/wiki/Lei_antitruste_dos_Estados_Unidos

NÍVEL DE DIFICULDADE

Difícil

CATEGORIA

Política e Cidadania

TIPO DE QUESTÃO

Lacuna

DOMÍNIO COGNITIVO

Conhecimento

8. (UNIFESO, 2021) Em novembro de 2020, duas eleições geraram opiniões diversas nas redes sociais sobre qual modalidade funciona melhor – o voto em cédula de papel ou voto eletrônico. A primeira eleição, nos Estados Unidos, para escolher o presidente; a segunda, no Brasil, para eleger prefeitos e vereadores. Os sistemas utilizados são diferentes e levantam dúvidas acerca da confiabilidade do processo.

Diante do panorama apresentado, compare algumas características dos sistemas eleitorais americano e brasileiro e, após ler as afirmações abaixo, indique quais são verdadeiras e quais são falsas.

() Nos Estados Unidos, as regras do sistema eleitoral não são unificadas. Existem Estados, em que o cidadão que tiver o voto postal rejeitado pode comparecer à sua zona eleitoral e fazer uma correção durante os primeiros dias da apuração.

() No Brasil, em uma aldeia indígena, onde não há luz, o índio vota da mesma maneira, com os mesmos recursos, com a mesma urna, com o mesmo software que um cidadão na capital, em total igualdade de condições para votar.

() “Nós saímos de um cenário em que as eleições eram lentas, repletas de erros. Se levava semanas, dias, para se apresentar os resultados. E, quando se apresentava os resultados, eles sempre vinham acompanhados de muita suspeição”, disse Giuseppe Janino, secretário de tecnologia do TSE, no Brasil, ao repudiar a utilização da urna eletrônica.

() No Brasil, a estreia da tecnologia foi em 1996, quando 57 cidades fizeram teste-piloto. No ano 2000, a eleição já era totalmente eletrônica. Desde então, a urna eletrônica vem evoluindo e ganhou atualizações de segurança como a biometria, que foi suspensa em 2020 por causa da pandemia.

() Donald Trump fez mais de setenta postagens no Twitter, três dias após a eleição americana, afirmando que o sistema de votos pelo correio é fraudulento e torna as pessoas corruptas. Diante da pressão, foi necessário recontar os votos em 30 dos 50 estados para oficializar a vitória do adversário.

As afirmações são verdadeiras e falsas conforme sequência abaixo:

(A) F-F-V-V-V.

(B) V-F-V-F-V.

(C) V-V-V-V-F.

(D) V-V-F-V-F.

(E) F-V-F-F-V.

INTENÇÃO

Verificar se o estudante reconhece fatos de relevância na política internacional e analisa prós e contras dos sistemas eleitorais dos países citados.

JUSTIFICATIVA

A resposta correta é a alternativa D. As afirmações I, II e IV são verdadeiras. Os estados americanos Geórgia e Arizona permitem ao cidadão que tiver o voto postal rejeitado comparecer à sua zona eleitoral e fazer uma correção durante os primeiros dias da apuração. As aldeias indígenas brasileiras votam em igualdade de condições ao povo de qualquer cidade. A urna eletrônica foi implantada em 1996, por meio de um teste-piloto e, a partir de 2000 a eleição passou a ser totalmente eletrônica, incluindo, ao longo do tempo, a biometria, a qual não foi utilizada particularmente na eleição de 2020 devido à pandemia de Covid. As afirmações III e V são falsas, pois a fala do secretário de tecnologia do TSE não é de repúdio quanto à utilização da urna eletrônica e não foi necessário recontar votos na eleição americana de mais de 50% dos estados.

REFERÊNCIAS

<https://brasil.elpais.com/internacional/2020-11-06/um-pais-160-milhoes-de-votos-e-50-regras-para-apura-los-o-que-explica-a-complexa-eleicao-nos-eua.html>,
<https://www.bbc.com/portuguese/internacional-54852955>,
<https://guilhermetelesadv.jusbrasil.com.br/noticias/355047613/con-heca-as-vantagens-da-urna-eletronica-de-votacao>,

eletronica-trouxe-mais-rapidez-e-confiabilidade-para-eleicoes-brasileiras-ha-19-anos.shtml

NÍVEL DE DIFICULDADE

Normal

CATEGORIA

Política e Cidadania

TIPO DE QUESTÃO

Resposta Múltipla

DOMÍNIO COGNITIVO

Conhecimento

9. (UNIFESO, 2021) Observe a charge:



Disponível em: <https://descomplica.com.br/artigo/tudo-sobre-variacao-linguistica-para-voce-arrasar-sempre/4k5/>. Acesso em 09 out. 2020.

A charge mostra um diálogo entre Chico Bento e seu amigo, utilizando um jeito peculiar de falar. A língua varia no espaço, pois pode ser empregada diferentemente dependendo do local em que o indivíduo está, porém pode ser considerada “errada” por aquele que reconhece a aplicação do idioma utilizando somente a norma culta da língua. Quando as variações linguísticas são julgadas como inaceitáveis e incorretas está caracterizado como preconceito:

- (A) de Xenofobia Fonoaudiológica.
- (B) de Sociolinguística Invertida.
- (C) Linguístico.
- (D) Literário.
- (E) de Etarismo Idiomático.

INTENÇÃO

Verificar se o estudante correlaciona o conceito de variação linguística à charge e reconhece o fenômeno do preconceito linguístico.

JUSTIFICATIVA

A resposta correta é a alternativa C. A charge retrata a variação linguística regional (diatópica). A variação diatópica diz respeito justamente às diferenças linguísticas que podem ser vistas em falantes de lugares geográficos diferentes apesar de falarem o mesmo idioma. As variações linguísticas diferenciam-se em quatro grupos: sociais (diastráticas), regionais (diatópicas), históricas (diacrônicas) e estilísticas (diafásicas).

REFERÊNCIAS

<https://descomplica.com.br/artigo/tudo-sobre-variacao-linguistica-para-voce-arrasar-sempre/4k5/>,
<https://www.educamaisbrasil.com.br/enem/lingua-portuguesa/preconceito-linguistico>,
<https://www.preparaenem.com/portugues/variacoes-linguisticas.htm>

NÍVEL DE DIFICULDADE

Difícil

CATEGORIA

Sociedade e Cultura Tipo de questão: Interpretação

DOMÍNIO COGNITIVO

Conhecimento

10. (UNIFESO, 2021) Fundada em 2012, a pequena mesquita Sumayyah Bint Khayyat é um prédio simples, de dois andares, que fica no meio da favela Cultura Física, em Embu das Artes, na Grande São Paulo. No térreo, uma pequena lanchonete de comida árabe. Acima, uma sala de oração onde todas as sextas os muçulmanos da região se reúnem para fazer suas preces e estar entre os seus irmãos de fé. No entanto, desde que a mídia e membros da classe política intensificaram a associação entre a comunidade islâmica e o terrorismo, aumentaram os casos de preconceito, discriminação e agressões de todos os tipos contra os seguidores do islã no Brasil e no mundo.

Leia as afirmações abaixo e identifique aquelas que caracterizam a islamofobia.

I - “No começo tudo é difícil, os enfrentamentos vêm dentro de casa. Quando a gente fala ‘eu sou muçulmano’, parentes se distanciam, tive enfrentamentos com a minha noiva, minha mãe, minhas irmãs. Mas, com o tempo, consegui mostrar para eles o verdadeiro Islã. Só lamento muito a perda dos meus amigos. Tem amigo que vivia lá em casa, hoje passa pela minha mãe e nem fala, como se fosse uma doença contagiosa”.

II - O diretor do serviço de segurança da Rússia afirmou que “o surgimento de psicopatas e assassinos de sangue frio que abrigam planos para abater muçulmanos está se tornando uma tendência alarmante não apenas na Europa, mas no resto do mundo”.

III - O professor Samuel Paty foi assassinado em Conflans Sainte Honorine, nas proximidades de Paris. Foi decapitado por um terrorista que se indignou com o uso de caricaturas do profeta Maomé durante uma aula sobre liberdade de expressão.

IV - Em 2012, o adolescente Nissim Ourfali virou hit na internet ao criar para o seu Bar Mitzvah um vídeo com uma versão da música "What makes you beautiful", do grupo One Direction. A partir da produção, sátiras e paródias foram criadas, o que fez com que a família considerasse os vídeos ofensivos e entrasse com um processo judicial para que o Google retirasse o material da internet.

V - “Temos cinco estátuas danificadas na Prainha (BA) há quase três anos. A de Oxalá foi incendiada no ano-novo de 2015 e, até hoje, está queimada. Esse vandalismo deixa claro que nossa religião não é aceita por todos. Mas não entendo o preconceito, porque nós não impomos nada a ninguém”.

Estão corretas somente as afirmativas:

(A) I, II e III.

(B) I, II, III e IV.

(C) I, II e V.

(D) II, IV e V.

(E) III, IV e V.

INTENÇÃO

Verificar se o estudante identifica situações de islamofobia e diferencia de outras ações de intolerância religiosa a partir da leitura interpretativa das afirmativas.

JUSTIFICATIVA

A resposta correta é a alternativa A. Apenas as afirmativas I, II e III estão corretas. A afirmativa IV faz referência ao Bar Mitzvah que é um ritual da religião judaica. A alternativa V relata um ato de intolerância em relação ao Candomblé. Estima-se que 1,57 bilhão de pessoas, ou 23% da população mundial, se identificam como muçulmanos. Em 53 países do globo a maioria religiosa é muçulmana, a maior parte deles na Ásia e no norte da África. Segundo a Associação Nacional de Entidades Islâmicas, um milhão e meio de muçulmanos vivem no Brasil.

REFERÊNCIAS

<https://br.sputniknews.com/europa/2019041813708984-terrorismo-contramuculmanos/>,
<https://www.cartacapital.com.br/mundo/mulheres-usando-veus-islamicos-sao-atacadas-perto-da-torre-eiffel/>,
<https://www.brasildefato.com.br/2019/01/21/a-intolerancia-religiosa-na-visao-de-muculmanos-que-vivem-na-periferia-de-sao-paulo>

NÍVEL DE DIFICULDADE

Fácil

CATEGORIA

Sociedade e Cultura

TIPO DE QUESTÃO

Resposta múltipla

DOMÍNIO COGNITIVO

Conhecimento

11. (UNIFESO, 2021) Leia a situação a seguir e responda ao que se pede. Dois dos conceitos mais relevantes em Matemática Financeira dizem respeito ao Regime de Capitalização Simples e ao Regime de Capitalização Composto.

Sobre este conceito, avalie as asserções a seguir e a relação proposta entre elas.

I - O Regime de Capitalização Composto também é conhecido como Juros Exponenciais.

PORQUE

II - Os juros são sempre calculados com base no valor inicial da operação.

A respeito dessas asserções, assinale a opção CORRETA.

- (A) As asserções I e II são verdadeiras, e a II é uma justificativa correta da I
- (B) As asserções I e II são verdadeiras, mas a II não é uma justificativa correta da I
- (C) A asserção I é uma proposição falsa, e a II é uma proposição verdadeira
- (D) As asserções I e II são proposições falsas
- (E) A asserção I é uma proposição verdadeira e a II é uma proposição falsa

INTENÇÃO

Verificar o conhecimento do aluno sobre os Regimes de Capitalização Simples e Composto.

JUSTIFICATIVA

A Afirmativa I está correta. No Regime de Capitalização Composto os juros são incorporados ao término de cada período de capitalização passando a render juros nos períodos seguintes – “juros sobre juros”. A fórmula que possibilita o cálculo do Montante é uma função exponencial: $FV = PV \times (1+i)^n$; A Afirmativa II está errada pois refere-se ao Regime de Capitalização Simples, onde os juros de cada período são calculados sobre o valor inicial da operação financeira. A fórmula que possibilita o cálculo do Montante é uma função linear: $FV = PV \times (1+i \times n)$

REFERÊNCIAS

BRUNI, Adriano Leal; FAMÁ, Rubens. Matemática Financeira: com HP 12C e Excel. 4 ed. São Paulo: Atlas, 2007. Categoria: Gestão de Finanças

DIFICULDADE

Normal

TIPO DE QUESTÃO

Asserção e razão

DOMÍNIO COGNITIVO

Conhecimento

AUTORIA

UNIFESO, 2021

12. (UNIFESO, 2021) Escolha a alternativa correta.

Os processos de trabalho de uma organização podem ser descritos através de representações gráficas.

Essas representações são denominadas de fluxos de processos ou fluxogramas de processos e tem por objetivo facilitar o entendimento e análise dos processos, por possibilitar uma visão ampliada e sistêmica de suas atividades e etapas componentes, além de informar quais partes da estrutura organizacional estão envolvidas em sua execução.

Para se descrever um processo na forma de um gráfico de fluxo é necessário realizar o diagnóstico e o levantamento de informações.

Dentre as técnicas utilizadas para o diagnóstico e o levantamento de informações sobre os processos organizacionais, uma deve ser sempre utilizada primeiro, visando resgatar informações que possam contribuir para um melhor entendimento do objeto do levantamento a ser realizado.

Considerando as alternativas abaixo, identifique essa técnica.

- (A) Observação Direta.
- (B) Pesquisa Institucional e Revisão Bibliográfica.**
- (C) Questionário.
- (D) Entrevista.
- (E) Pesquisa externa.

INTENÇÃO

O objetivo da questão é verificar o conhecimento do aluno sobre as técnicas utilizadas para levantamentos de dados e informações que possibilitem a descrição de um processo na forma de gráfico de fluxo.

JUSTIFICATIVA

O uso da técnica de Pesquisa Institucional e Revisão Bibliográfica de forma prioritária sobre as outras tem por objetivo identificar a existência de registros de dados e/ou informações sobre o processo a ser descrito, visando possibilitar o aproveitamento desses, colaborando para o aumento da eficiência e eficácia da atividade.

REFERÊNCIAS

ARAÚJO, Luís César Gonçalves de. Gestão de processos: melhores resultados e excelência organizacional. São Paulo Atlas 2011

CATEGORIA

Gestão de Operações

DIFICULDADE

Normal

TIPO DE QUESTÃO

Resposta única

DOMÍNIO COGNITIVO

Compreensão

AUTORIA

UNIFESO, 2021

13. (UNIFESO, 2021) Escolha a alternativa correta

A Ciência da Administração teve uma grande evolução a partir do início do século passado.

Em função dessa evolução muitos autores passaram a identificar esse momento como o de surgimento da Administração Moderna.

Os primeiros trabalhos científicos desenvolvidos nesse momento foram enquadrados no que se denominou como Era Clássica da Administração ou simplesmente Administração Clássica.

Dentre esses trabalhos podemos destacar o de Henry Ford. Ford foi um industrial norte-americano conhecido pelo pioneirismo da produção em série na indústria automobilística, tendo sido um dos primeiros introdutores desse conceito que se tornou a grande alavanca da produção industrial moderna.

A produção em série se caracteriza por um produto padronizado em seu material, desenho, mão de obra e mínimo custo possível. A utilização deste conceito pressupõe um alto volume de produção para o consumo em massa do que se produz.

Considerando essas afirmações, escolha a alternativa correta que responda a seguinte pergunta:

A produção em série de um determinado produto coloca como exigência primordial que no mercado exista que tipo de condição?

- (A) Que o trabalho seja dividido em várias etapas
- (B) Máquinas que levem os produtos ao trabalhador
- (C) Processos de trabalho utilizando equipamentos e mecanização
- (D) Que exista demanda para os produtos**
- (E) Que o cliente conheça o produto

INTENÇÃO

O objetivo da questão é verificar o conhecimento do aluno sobre aspectos históricos e conceituais sobre a Administração Moderna

JUSTIFICATIVA

Para que possa produzir qualquer produto em série, em grandes quantidades, é necessário que existam condições de consumo dos mesmos, demanda pelo mercado, pois caso contrário pode-se gerar uma condição de grande prejuízo para a empresa em função da alocação de recursos sem que haja viabilidade de comercialização do que se produz.

REFERÊNCIAS

CHIAVENATO, Idalberto. Administração: teoria, processo e prática. 5. ed. São Paulo, SP: Manole, 2016

CATEGORIA

Gestão de Recursos Humanos

DIFICULDADE

Normal

TIPO DE QUESTÃO

Resposta única

DOMÍNIO COGNITIVO

Compreensão

AUTORIA

UNIFESO, 2021

14. (UNIFESO, 2021) Leia o texto a seguir e responda ao que se pede.

“Desde tempos remotos, as nações costumam realizar trocas com o exterior. No mundo moderno, com o volume imenso de compras, vendas, investimentos financeiros, faz-se necessário agrupar as transações econômicas de cada Estado, organizadas de acordo com suas respectivas categorias, reais e financeiras”

(Fonte: <https://www.infoescola.com/economia/balanco-de-pagamentos/>). De acordo com os conceitos de comércio exterior retratados no texto, o que é a balança de pagamentos?

(A) É uma forma de medir os lucros de uma empresa.

(B) É a demonstração de receitas e despesas de uma empresa.

(C) É o registro de todas as importações realizadas por um país em um determinado período de tempo.

(D) É o registro contábil de todas as transações de um país com o resto do mundo, englobando transações com mercadorias, serviços e capitais.

(E) É o cálculo dos investimentos realizados por um país ao longo dos anos.

INTENÇÃO

Verificar se o estudante é capaz de sintetizar uma definição ampla, a balança de pagamento, dentro da macroeconomia

JUSTIFICATIVA

Partindo do pressuposto de que todas as economias do planeta tem relações umas com as outras, considera-se então que parte do que foi produzido por um país foi vendido para outro e, logo, parte do que é consumido em um país é comprado de outro, assim temos as importações e exportações. Porém, pode-se dizer que essas trocas entre as nações podem ser com bens ou serviços, fatores de produção, como renda, juros etc. Desse modo, essas transações de um país com o resto do mundo são contabilizadas no que se chama balança de pagamentos.

REFERÊNCIAS

GREMAUD, Amaury P.; et al. Manual de Economia: equipe de professores da USP. São Paulo: Saraiva, 2011.

CATEGORIA

Administração Básica e Complementar

DIFICULDADE

Difícil

TIPO DE QUESTÃO

Resposta única

DOMÍNIO COGNITIVO

Conhecimento

AUTORIA

UNIFESO, 2021

15. (UNIFESO, 2021) Leia o texto a seguir e responda ao que se pede.

“Conhecer o ambiente no qual está inserida constitui-se, no mercado atual, em uma das mais importantes estratégias que podem ser adotadas pelas organizações”. Revista de Gestão e Organizações Cooperativas – RGC – Santa Maria, RS, v.2, n.4, jul./dez. 2015.

Analise as duas asserções para interpretar e averiguar se são verdadeiras e se há alguma correlação ou interdependência entre elas.

I - Para dar conta dessa realidade de “nova economia-novo cliente – novo mercado” que se adensa diariamente, se torna cada vez mais relevante conhecer as mudanças no ambiente onde a organização está inserida.

PORQUE

II - Ainda vivemos um momento histórico de passagem da velha para a nova economia, com clientes mais exigentes e ativos.

A respeito dessas asserções, assinale a opção correta.

(A) I é verdadeira e II é falsa

(B) I e II são verdadeiras e a II justifica a I

(C) I e II são falsas

(D) II é verdadeira e I é falsa

(E) I e II são verdadeiras e a I justifica a II

INTENÇÃO

Verificar se o estudante reflete de forma crítica teoria e prática, entende a relação entre elas e as relações entre as partes economia, Marketing e cliente no ambiente empresarial.

JUSTIFICATIVA

A assertiva indicada é correta pois é a única que expressa o contexto atual e de evolução da velha para a nova economia com reflexos nos clientes e na adaptação que as empresas precisam fazer para os atender.

REFERÊNCIAS

KOTLER, Philip & ARMSTRONG, Gary. Princípios de Marketing. 15. ed. São Paulo: Pearson/Prentice-Hall, 2015 Categoria: Gestão de Mercados

DIFICULDADE

Fácil

TIPO DE QUESTÃO

Asserção-razão

DOMÍNIO COGNITIVO

Avaliação

AUTORIA

UNIFESO, 2021

16. (UNIFESO, 2021) Escolha a alternativa correta

O momento de surgimento da Administração Moderna pode ser também entendido como uma das consequências da demanda das organizações que incorporavam tecnologia ao seu processo produtivo, aumentavam de porte e buscavam atender de forma mais ampla os mercados consumidores, principalmente a partir do início do século XX.

Esse momento levou com que as empresas se tornassem mais complexas e necessitassem de processos de gestão operacional que assegurassem o aumento de eficiência e eficácia, refletindo no seu funcionamento e continuidade no mercado.

Além dos trabalhos entendidos como pertencentes a Administração Clássica, um outro grupo de pensadores focou seus estudos e trabalhos nas questões relacionadas as relações de trabalho nas organizações, no relacionamento trabalhador X empregador.

Desses estudos se originaram trabalhos que buscavam explicar as questões comportamentais e motivacionais dos gerentes, dos trabalhadores e do ambiente de trabalho.

Esse conjunto de estudos e trabalhos foram entendidos como pertencentes ao que se denominou como Abordagem Humanística da Administração ou Abordagem das Relações Humanas.

Dentre esses estudos e trabalhos podemos destacar o de Douglas McGregor.

No seu trabalho Douglas McGregor definiu que os gerentes poderiam ter visões diferentes dos trabalhadores.

Estas visões foram denominadas como Teoria X e Teoria Y. Considerando a Teoria X, escolha a afirmativa que melhor expressa a visão do gerente em relação aos trabalhadores:

- (A) As pessoas apreciam o trabalho
- (B) Os trabalhadores são capazes de autodireção
- (C) As pessoas aceitam responsabilidades
- (D) As pessoas não precisam de comando
- (E) Os trabalhadores precisam ser coagidos e controlados

INTENÇÃO

O objetivo da questão é verificar o conhecimento do aluno sobre aspectos históricos e conceituais sobre a Administração Moderna.

JUSTIFICATIVA

Na Teoria X há uma visão negativa por parte do gerente em relação aos seus subordinados, levando a uma ação gerencial centralizadora e baseada na hierarquia e disciplina para viabilizar o alcance de resultados.

REFERÊNCIAS

CHIAVENATO, Idalberto. Administração: teoria, processo e prática. 5. ed. São Paulo, SP: Manole, 2016

CATEGORIA

Gestão de Recursos Humanos

DIFICULDADE

Normal

TIPO DE QUESTÃO

Resposta única

DOMÍNIO COGNITIVO

Compreensão

AUTORIA

UNIFESO, 2021

17. (PETROBRAS 2018 adaptada) Analise as afirmativas abaixo e assinale a opção correta. Um projeto simples de desenvolvimento de software foi modelado em 8 atividades. Cada atividade foi identificada com uma letra. A seguir, foram determinados os predecessores de cada atividade e ainda a duração prevista de cada uma. O projeto pode ser descrito pela seguinte Tabela:

De acordo com as informações apresentadas, qual é o caminho crítico do projeto?

- (A) S,V,X,Z
- (B) S,T,W,Z
- (C) S,Y,Z, X
- (D) T,W, Z
- (E) V,X, Z

INTENÇÃO

Avaliar o conhecimento do estudante com relação ao conceito de caminho crítico do projeto.

JUSTIFICATIVA

O caminho crítico é a menor duração possível para que projeto seja finalizado completando todas as suas atividades.

REFERÊNCIAS

PROJECT MANAGEMENT INSTITUTE. Um guia do conhecimento em gerenciamento de projetos: (guia PMBOK).

6. ed. São Paulo, SP: Saraiva, 2017. xxi, 726 p. ISBN 978-16-28- 25184-5.

CATEGORIA

Gestão de Mercados

DIFICULDADE

Normal

TIPO DE QUESTÃO

Reposta única Domínio Cognitivo: Compreensão Autoria: PETROBRAS, 2018 (adaptado).

18. (UNIFESO, 2021) Escolha a alternativa correta

Com o objetivo de permitir que qualquer pessoa em uma organização seja capaz de interpretar um processo descrito graficamente na forma de um fluxo é necessário que se observe determinadas convenções de uso de símbolos, permitindo que haja uniformidade e padronização, evitando eventuais problemas gerados por interpretações erradas sobre a forma como o processo ocorre.

Nesse sentido existem regras básicas para a construção de um gráfico na forma de fluxo que represente um processo, existindo símbolos para vários tipos de representação.

Observe o gráfico abaixo que representa o processo de recebimentos de medicamentos por uma farmácia hipotética:

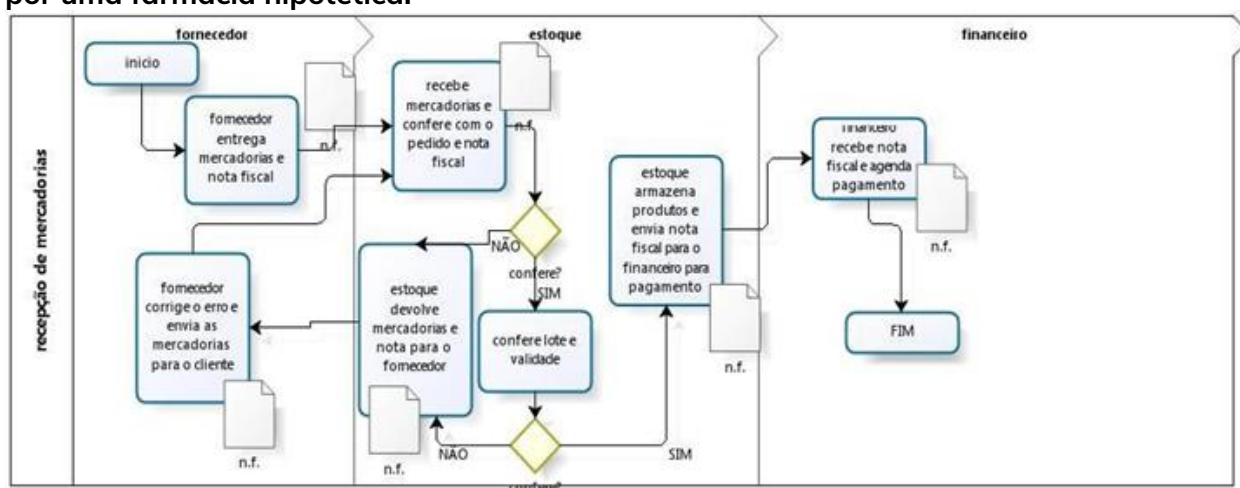

Considerando as várias etapas do processo, escolha a alternativa que representa uma etapa que ocorre no processo descrito.

- (A) Depois que o fornecedor corrige a entrega errada os produtos podem ser estocados.
- (B) Quando os dados na nota fiscal estão incorretos o estoque confere a validade e lote e depois devolve os produtos ao fornecedor.
- (C) A primeira conferência se refere a verificação de lotes e validades relativos à entrega.
- (D) Quando o financeiro não realiza o pagamento o fornecedor cancela a entrega.
- (E) O estoque só armazena os produtos se as quantidades e informações dos produtos estiverem corretas

INTENÇÃO

O objetivo da questão é avaliar a capacidade do aluno de analisar um gráfico de fluxo que descreve um processo organizacional.

JUSTIFICATIVA

O gráfico que descreve o processo apresenta a informação de que os produtos só irão para o estoque se todas as informações relativas a quantidades, lotes e validades estiverem em conformidade com o documento fiscal.

REFERÊNCIAS

ARAÚJO, Luís César Gonçalves de. Gestão de Processos: melhores resultados e excelência organizacional. São Paulo Atlas 2011

CATEGORIA

Gestão de Operações

DIFICULDADE

Normal

TIPO DE QUESTÃO

Resposta única Domínio Cognitivo: Avaliação Autoria: UNIFESO, 2021

19. (IFPB 2014 adaptada) Analise o texto abaixo e assinale a opção correta.

Um empresário do ramo de confecção buscou uma consultoria na área de empreendedorismo para as orientações necessárias para a formalização de uma proposta de negócio a um amigo investidor em talentos. O consultor, sugeriu algumas ações para o seu plano de negócios:

FAÇA

- Informe rapidamente em qual tipo de negócio a empresa está;
- Descreva a estratégia e tática que permitirão que a empresa atinja seus objetivos;
- Seja realista ao fazer estimativas e ao dimensionar mercados;
- Resuma e estructure os orçamentos e planos para facilitar a revisão por terceiros;
- O uso de gráficos ajuda a visualizar o que está sendo dito;
- Sempre que usar dados de mercado não deixe de referenciar.

NÃO FAÇA

- Descrições de produtos e processos e operações altamente técnicas;
- Descrições vagas: por exemplo, não diga que as vendas dobrarão nos próximos anos sem incluir dados que comprovem e justifiquem essa conclusão;
- Esconder as fraquezas de seu projeto, demonstre seu preparo.

Disponível em http://ie.cbiot.ufrgs.br/documentos/Plano_de_Negocios.pdf Acesso em 6 de abril de 2021. (adaptado)

Em relação ao sumário executivo que compõe o Plano de Negócios, é possível afirmar que:

(A) O sumário executivo pode ser elaborado no início do plano, mas deve ser revisado, obrigatoriamente, como última tarefa do plano, porque deve incluir as informações mais relevantes de todas as seções.

(B) Os objetivos do Plano de Negócios e o público-alvo não são elementos presentes na redação do sumário executivo.

(C) O sumário executivo é elemento facultativo no Plano de Negócios.

(D) No sumário executivo deve constar apenas uma síntese da seção planejamento estratégico.

(E) No sumário executivo deve constar apenas uma síntese da análise de mercado e do plano de marketing da empresa.

INTENÇÃO

Entender o conhecimento do estudante em relação a etapa Sumário Executivo do plano de negócios.

JUSTIFICATIVA

Em relação ao sumário executivo que compõe o Plano de Negócios, é possível afirmar que o sumário executivo é obrigatoriamente a última tarefa do plano, porque deve incluir as informações mais relevantes de todas as seções, objetivando a explanação da viabilidade do negócio. Sendo assim, mesmo sendo preenchido no começo do Plano de Negócios, deve ser revisado de forma que esteja alinhado com as estratégias registradas nos Planos de Marketing, Plano Operacional e Plano Financeiro e em todas as outras etapas seguintes. As possibilidades de um investidor seguir em frente para ouvir as suas ideias, está diretamente associada a um Sumário Executivo bem elaborado, diretivo e objetivo.

REFERÊNCIAS

MAXIMIANO, Antonio Cesar Amaru. Administração para Empreendedores. 2 ed. São Paulo: Pearson Universidades, 2010.

CATEGORIA

Gestão de Mercados

DIFICULDADE

Fácil

TIPO DE QUESTÃO

Afirmação Incompleta

DOMÍNIO COGNITIVO

Compreensão

AUTORIA

IFPB, 2014 (adaptado).

20. (UNIFESO, 2021) Leia o texto, analise a figura avalie a alternativa correta. A figura abaixo representa o nível de estoque de um determinado produto ao longo dos dias em uma empresa atacadista. Através dela é possível compreender o sistema de controle de estoque adotado pela empresa.

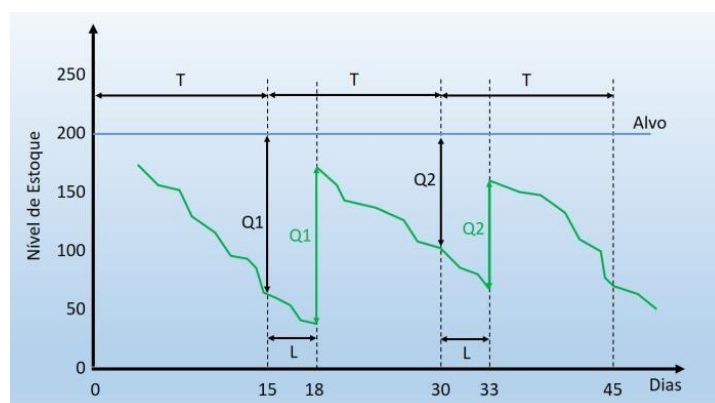

fonte: <https://aprendendogestao.com.br/>

Os dois principais sistemas de controle de estoques são o (i) sistema de revisão contínua e (ii) o sistema de revisão periódica. A partir da figura assinale a opção que representa o sistema de revisão de estoque da empresa.

(A) a empresa adota a revisão periódica, com intervalo de revisão do estoque de 15 dias e estoque alvo de 200 unidades

(B) a empresa adota a revisão contínua, com ponto de ressuprimento de 50 unidades e lote de compra de 200 unidades.

(C) a empresa adota a revisão periódica, com intervalo de revisão do estoque de 18 dias e estoque alvo de 200 unidades.

(D) a empresa adota a revisão contínua, com intervalo de revisão do estoque de 15 dias e estoque alvo de 250 unidades.

(E) a empresa adota a revisão contínua, com ponto de ressurgimento de 15 dias e lote de compra de 200 unidades.

INTENÇÃO

Avaliar a capacidade do estudante em analisar o gráfico de estoque e correlacionar aos sistemas de revisão de estoque.

JUSTIFICATIVA

Através do gráfico é possível concluir que se trata de uma Revisão Periódica do estoque a cada 15 dias, solicitando uma quantidade Q_i , $i=1,2$ para manter o estoque alvo de 200 unidades. O Q_i varia de acordo com a posição do estoque no dia observado

REFERÊNCIAS

BALLOU, Ronald H. Gerenciamento da Cadeia de Suprimentos/Logística Empresarial. 5ª Ed. – Porto Alegre: Bookman, 2006.

CATEGORIA

Gestão de Operações

DIFICULDADE

Normal

TIPO DE QUESTÃO

Resposta Múltipla

DOMÍNIO COGNITIVO

Análise

AUTORIA

UNIFESO, 2021

21. (ENADE 2015 adaptada) Após ler o texto abaixo, responda a questão.

Uma organização é um sistema de recursos que procura alcançar objetivos. Cada pessoa e cada grupo de pessoas têm atribuições específicas que contribuem para isso. As funções organizacionais são as tarefas especializadas que as pessoas e os grupos executam para que a organização alcance seus objetivos.

O princípio que permite superar as limitações individuais por meio da especialização é denominado:

- (A) Hierarquização
- (B) Amplitude de Controle
- (C) Formalização
- (D) Processos de Transformação
- (E) Divisão do Trabalho

INTENÇÃO

Avaliar se o estudante conhece o conceito de divisão do trabalho

JUSTIFICATIVA

A divisão do trabalho promove o aumento da produtividade do trabalho e a especialização do trabalhador. Referências: CHIAVENATO, Idalberto. Teoria Geral da Administração. 6 ed. Rio de Janeiro: Ed. Campus, 2001.

CATEGORIA

Gestão de Recursos Humanos

DIFICULDADE

Fácil

TIPO DE QUESTÃO

Resposta incompleta

DOMÍNIO COGNITIVO

Conhecimento

AUTORIA

ENADE (2015 – Adaptada)

22. (UNIFESO, 2021) De forma ampla a Ética é definida como a explicitação teórica do fundamento último do agir humano na busca do bem comum e da realização individual. O exercício da atividade dos Profissionais de Administração implica em compromisso moral com o indivíduo, cliente, empregador, a sociedade e a sustentabilidade das organizações, impondo deveres e responsabilidades indelegáveis. O Código de Ética dos Profissionais de Administração (CEPA) é o instrumento que regula os deveres do profissional de Administração para com a comunidade, o cliente e o outro profissional. (CONSELHO FEDERAL DE ADMINISTRAÇÃO, 2018)

Considerando a Resolução Normativa do Conselho Federal de Administração (CFA) nº 537, de 22 de março de 2018, leia as afirmações a seguir sobre os deveres do profissional de Administração.

- I – Defender os direitos e interesses do cliente.
- II – Guardar sigilo sobre o que saiba em razão do exercício profissional lícito do seu ofício.
- III – Esclarecer o cliente sobre a função social da organização e a necessidade de preservação do meio ambiente.

É CORRETO o que se afirmar em:

- (A) I, II e III
- (B) I, apenas
- (C) II, apenas
- (D) I e III, apenas
- (E) II e III, apenas

INTENÇÃO

Os estudantes devem ser capazes de identificar os deveres presentes no código de ética profissional

JUSTIFICATIVA

Todas as afirmações encontram-se presentes no artigo 2º da Resolução Normativa CFA nº 537/2018.

REFERÊNCIAS

RESOLUÇÃO NORMATIVA CFA Nº 537, de 22 de março de 2018. Aprova o Código de Ética dos Profissionais de Administração previsto na Lei nº 4.769, de 09 de setembro de 1965. Publicada DOU nº61, 29/03/2018, Seção I, Pág. 297.

Disponível em: https://documentos.cfa.org.br/arquivos/resolucao_537_2018_665.pdf - acesso em: 07/07/2021

CATEGORIA

Gestão de Recursos Humanos

DIFICULDADE

Fácil

TIPO DE QUESTÃO

Resposta Múltipla

DOMÍNIO COGNITIVO

Análise

AUTORIA

UNIFESO, 2021

23. (Q Concursos 2021 adaptada) Após ler o texto abaixo, responda a questão. Todos os dias são tomadas decisões pelos gestores de organizações públicas e privadas. No âmbito do processo decisório, algumas vezes os gestores se valem do acervo de soluções existentes na organização, comumente aplicadas em situações similares, o que representa a adoção de que tipo de decisão:

- (A) Programada
- (B) Intuitiva
- (C) Consensual
- (D) Não Programada
- (E) Tendenciosa

INTENÇÃO

Avaliar se o estudante compreende o conceito de decisões programadas e decisões não programadas.

JUSTIFICATIVA

A decisão pode ser programada ou não-programada. Diz-se que a mesma é programada quando faz parte de um acervo de soluções da organização, ou seja, quando se resolvem problemas que já ocorreram na organização e aparecem sempre de maneira similar. Já as decisões não-programadas são aquelas que estão surgindo pela primeira vez, ou seja, são aquelas decisões que o gestor deve tomar tendo em vista que outras soluções tidas anteriormente pela empresa não se encaixam na solução desse novo problema.

REFERÊNCIAS

ABRAMCZUK, André A. A prática da tomada de decisão. São Paulo: Atlas, 2009.

CATEGORIA

Gestão de Operações

DIFICULDADE

Fácil

TIPO DE QUESTÃO

Resposta Incompleta

DOMÍNIO COGNITIVO

Conhecimento

AUTORIA

Q CONCURSOS – ADAPTADA - 2021

24. (UNIFESO, 2021) Um aspecto relevante no planejamento estratégico é a análise de ameaças e oportunidades. Quanto mais complexo, competitivo e instável for o ambiente, maior se faz a necessidade dessa análise.

Assinale a alternativa que apresenta 3 (três) dos principais temas da análise do ambiente externo de uma organização.

- (A) Preço baixo, qualidade do produto e disponibilidade de recursos financeiros.
- (B) Eficiência operacional, tendências sociais e qualidade dos projetos desenvolvidos

(C) Relacionamento com os consumidores, controle de matérias-primas e investimentos financeiros

(D) Ações praticadas pelo governo, chegada de novas tecnologias e situação econômica do país

(E) Ramo de negócios, fluxo de caixa e métodos de trabalho

INTENÇÃO

O estudante deve demonstrar ser capaz de compreender variáveis integrantes da análise de ambientes internos e externos às organizações.

JUSTIFICATIVA

Ações praticadas pelo governo, chegada de novas tecnologias e situação econômica do país são exemplos clássicos de análise de variáveis do ambiente externo, fogem ao controle direto da organização.

REFERÊNCIAS

ARAUJO, Jorge S. Administração Estratégica: Notas de aula. Texto e Apresentação em Power Point. UNIFESO. Teresópolis, 2021. LOBATO, David Menezes. Estratégia de Empresas. 9.ed. Rio de Janeiro: FGV, 2012.

CATEGORIA

Gestão de Mercados

DIFICULDADE

Fácil

TIPO DE QUESTÃO

Resposta única

DOMÍNIO COGNITIVO

Compreensão

AUTORIA

UNIFESO, 2021

25. (UNIFESO, 2021) Escolha a alternativa correta

Uma das responsabilidades da Administração de Recursos Humanos se refere ao provimento de colaboradores que possuam os perfis profissionais o mais próximo quanto possível dos perfis dos cargos que estão em aberto na organização.

Para satisfazer essa demanda são realizados operacionalmente processos de Recrutamento e Seleção de pessoas.

Considerando um processo para a contratação de profissional para uma organização hipotética, onde, na fase de Recrutamento de candidatos para a vaga em aberto, depois de esgotadas as opções de recrutamento interno, tendo sido realizado recrutamento externo, se tenha obtido como resultado 12 candidatos potenciais para a vaga.

Em continuidade, para o processo de Seleção do futuro contratado, sabendo que você tem um prazo curto para determinar a escolha do candidato ideal e que irá utilizar as técnicas de Seleção enumeradas abaixo:

- I. Entrevista coletiva em grupos de 4 candidatos.
- II. Entrevista individual.
- III. Dinâmica em grupos de 3 candidatos.
- IV. Avaliação de conhecimentos práticos com os candidatos divididos em grupos de 5 candidatos.
- V. Avaliação de conhecimentos teóricos através de exame escrito presencial para todos os candidatos.
- VI. Análise de currículos

Qual seria a 3ª (terceira) técnica que aplicaria, considerando os aspectos técnicos e principalmente a relação custo X benefício, para o processo de Seleção, visando atender ao prazo estipulado?

(A) Avaliação de conhecimentos práticos com os candidatos divididos em grupos de 5 candidatos

(B) Entrevista coletiva em grupos de 4 candidatos.

(C) Entrevista individual.

(D) Dinâmica em grupos de 3 candidatos.

(E) Avaliação de conhecimentos teóricos através de exame escrito presencial para todos os candidatos.

INTENÇÃO

O objetivo da questão é verificar a capacidade do aluno de aplicar instrumental técnico que permite realizar o gerenciamento de pessoas no ambiente organizacional de forma eficaz.

JUSTIFICATIVA

O uso das técnicas de Seleção de pessoas, para atender aos aspectos técnicos e principalmente a relação custo X benefício, deve sempre ser orientada para a aplicação inicial das técnicas não presenciais e coletivas (tratando todo o universo de candidatos) indo de forma gradativa até o uso das técnicas presenciais e individuais, reduzindo o número de potenciais candidatos a cada nova etapa, vinculada ao uso de uma nova técnica.

REFERÊNCIAS

MAXIMIANO, Antônio Cesar Amaru. Recursos Humanos: estratégia e gestão de pessoas na sociedade global. Rio de Janeiro LTC 2014.

CATEGORIA

Gestão de Recursos Humanos

DIFICULDADE

Difícil

TIPO DE QUESTÃO

Resposta única

DOMÍNIO COGNITIVO

Aplicação

AUTORIA

UNIFESO, 2021

26. (UNIFESO, 2021) Leia o texto, analise a figura avalie a alternativa correta.

A figura abaixo apresenta uma operação cross docking onde a empresa recebe mercadoria de diferentes fornecedores em um armazém, descarrega e faz a separação para entrega ao cliente final e uma mesma operação.

A empresa Manufacture LTDA regularmente recebia a mercadoria de seus fornecedores diretamente em sua planta. Após estudos realizados em sua cadeia de suprimentos optou-se pela implantação de um novo modelo logístico baseado na operação cross docking, implantando um armazém geral para recebimento centralizado das mercadorias de seus respectivos fornecedores para posterior entrega à sua unidade fabril.

A partir do texto, assinale a alternativa que representa uma das vantagens do cross docking.

(A) requer sincronização dos fornecedores e a demanda dos clientes

(B) elevação dos níveis de estoque

(C) maior custo de transporte

(D) aumento do tempo de entrega

(E) Entregas em ritmos mais frequentes em clientes com pedidos menores

INTENÇÃO

Avaliar se o estudante compreende os conceitos e vantagens de implementação da operação cross docking na logística.

JUSTIFICATIVA

O tradicional sistema cross docking permite que em uma única operação a mercadoria seja recebida no armazém, descarregada, separada e despachada ao cliente final, sem que seja necessário a manutenção de estoque no armazém. Ao fazer isso a empresa consegue consolidar cargas até o armazém e operar com carga fracionada ao cliente, obtendo uma vantagem significativa em redução de custos de transportes e permitindo entregas em ritmos mais frequentes para pedidos menores.

REFERÊNCIAS

BALLOU, Ronald H. Gerenciamento da Cadeia de Suprimentos/Logística Empresarial. 5ª Ed. – Porto Alegre: Bookman, 2006.

CATEGORIA

Gestão de Operações

DIFICULDADE

Normal

TIPO DE QUESTÃO

Resposta Única

DOMÍNIO COGNITIVO

Compreensão

AUTORIA

UNIFESO, 2021

27. (UNIFESO, 2021) Considere a afirmativa a seguir e responda ao que se pede. Segundo o Site do BTG Pactual "Os juros compostos são aqueles nos quais os juros do mês são incorporados ao capital. Com uma taxa assim, o valor cresce muito mais rápido do que com juros simples. No caso de uma dívida, é perigoso. No caso de um investimento, é excelente"

Fonte: <https://www.btgpactualdigital.com/blog/financas/tudo-sobre-juros-compostos/>
Diante do exposto, imagine que você foi ao banco em que possui a conta corrente da sua empresa conversar com seu gerente de negócios. Nesta conversa, você explicou que havia recebido um valor em dinheiro e gostaria de deixá-lo em um investimento. Este valor seria de R\$ 10.000,00 e você também explicou que pretendia resgatar esse investimento somente 12 meses após a aplicação. Nessas condições, o gerente lhe ofereceu uma aplicação com uma taxa de juros compostos, pré fixada, de 0,5% ao mês.

Tendo em vista as condições apresentadas pelo gerente e de suas expectativas, qual o valor a ser resgatado no fim da aplicação oferecida?

(A) O valor a ser resgatado é de R\$ 9.419,05.

(B) O valor a ser resgatado é de R\$ 10.600,00.

(C) O valor a ser resgatado é de R\$ 10.616,78.

(D) O valor a ser resgatado é de R\$ 17.958,56.

(E) O valor a ser resgatado é de R\$ 70.000,00.

INTENÇÃO

Verificar se o estudante compreendeu o cálculo de Juros pelo Regime de Capitalização Composta.

JUSTIFICATIVA

Aplica-se os conceitos de Juros Compostos utilizando a Calculadora Hp12c, sendo $PV=10.000,00$; $i=0,5\%$; $n=12$; encontrando o $FV=10.616,78$.

REFERÊNCIAS

GITMAN, Lawrence J. Princípios da Administração Financeira. São Paulo: Pearson Prentice Hall, 2010.

CATEGORIA

Gestão de Finanças

DIFICULDADE

Fácil

TIPO DE QUESTÃO

Resposta Única

DOMÍNIO COGNITIVO

Compreensão

AUTORIA

UNIFESO, 2021

28. (UNIFESO, 2021) Leia o texto e responda a questão. “A liderança é a capacidade de influenciar um conjunto de pessoas para alcançar objetivos e metas.”

ROBBINS, Stephen; JUDGE, Timothy; SOBRAL, Filipe. Comportamento Organizacional: teoria e prática no contexto brasileiro. 14. Ed. São Paulo: Pearson Prentice Hall, 2010. p. 359) Imagine que um gestor incentiva que o funcionário coloque sua criatividade no trabalho. O subordinado pode tomar iniciativas e espera-se que faça isso. Tem horário de trabalho flexível e tem chances de subir de posto (de acordo com o nível de criatividade que imprime em suas ideias). É uma empresa de propaganda e marketing.

Neste caso, podemos afirmar, a respeito do gestor:

- (A) usa o poder de coerção, pois o trabalhador fica com medo do desemprego
- (B) usa o poder social
- (C) somente poder de recompensa, pois o trabalhador fica com medo do desemprego
- (D) não incentiva a motivação de acordo Maslow
- (E) incentiva a motivação da autoestima e a necessidade de realização de acordo com Maslow**

INTENÇÃO

Espera-se que o aluno tenha conhecimento da teoria Motivacional de Maslow.

Justificativa: de acordo com ROBBINS; JUDGE e SOBRAL (2010,

p.404) líderes e gestores devem incentivar a motivação da autoestima e da necessidade de realização através de deliberações administrativas que promovam a autonomia o desejo de desenvolvimento profissional.

REFERÊNCIAS

ROBBINS, Stephen; JUDGE, Timothy; SOBRAL, Filipe. Comportamento Organizacional: teoria e prática no contexto brasileiro. 14. Ed. São Paulo: Pearson Prentice Hall, 2010. p. 359-404

CATEGORIA

Gestão de Recursos Humanos

DIFICULDADE

Normal

TIPO DE QUESTÃO

Resposta Incompleta

DOMÍNIO COGNITIVO

Conhecimento

AUTORIA

UNIFESO, 2021

29. (ENADE 2015 adaptada) Após ler o texto abaixo, responda a questão. As organizações, enquanto fenômenos complexos, são influenciadas por alterações que ocorrem ao longo do tempo em função das demandas sociais, políticas, econômicas, culturais e, mais precisamente no contexto atual, tecnológicas. Essas mutações demandam entendimento dos processos que envolvem o ciclo de vida dessas entidades e as formas pelas quais elas devem ser gerenciadas, considerando a articulação entre os elementos do seu planejamento estratégico. Além de se tornar substancial para o fomento e a formulação de estratégias, compreender os aspectos históricos, econômicos, contextuais e políticos de uma organização é fator preponderante para seu sucesso.

A partir das ideias apresentadas no texto, assinale a opção que descreve a corrente teórica mais adequada à interpretação preponderante para seu sucesso.

(A) Escola Burocrática, que postula a necessidade de modelos racionais para a criação da estrutura organizacional, à luz do planejamento estratégico da organização.

(B) Abordagem das Relações Humanas, que postula que a estrutura da organização se fortalece com a criação de sistemas organizacionais interdependentes, cuja principal característica é a competência técnica.

(C) Escola Comportamentalista, que prevê a adaptação organizacional associada à classificação dos profissionais por aspectos relacionados a motivação, o que torna a mudança organizacional interdependente das pessoas.

(D) Abordagem contingencial que propõe a possibilidade de adaptação das organizações frente as alterações contextuais que as acometem, permitindo que possam utilizar modelos, ferramentas e instrumentos adequados às suas demandas.

(E) Escola Clássica da Administração, que propõe que a mudança organizacional se estabeleça por métodos e técnicas que busquem a máxima eficiência das atividades organizacionais e, assim, se constitua como organização racional do trabalho.

INTENÇÃO

Analisar as características das teorias da administração estudadas

JUSTIFICATIVA

Segundo a abordagem contingencial não há uma única e melhor forma de gestão, mas sim a melhor forma para determinada organização de acordo com suas contingências.

REFERÊNCIAS

CHIAVENATO, Idalberto. Teoria Geral da Administração. 6 ed. Rio de Janeiro: Ed. Campus, 2001

CATEGORIA

Gestão de Recursos Humanos

DIFICULDADE

Difícil

TIPO DE QUESTÃO

Resposta Única

DOMÍNIO COGNITIVO

Análise

AUTORIA

ENADE (2015 – Adaptada)

30. (FHEMIG 2013 FCC adaptada) As organizações podem ser divididas em algumas áreas típicas, tanto em termos operacionais, quanto para efeito de seu estudo, segundo as diferentes funções administrativas.

Acerca desta teoria, reflita sobre as seguintes afirmações:

- I) a área de Gestão de Pessoas é responsável por alocar os recursos humanos mais adequados para o desempenho de determinadas funções, mantendo esses recursos aptos.
- II) Produção transforma insumos em resultados que satisfazem necessidades, utilizando uma série de elementos que são alocados em uma série estruturada de etapas.
- III) Marketing auxilia as empresas a conhecerem as expectativas, anseios e necessidades de seus clientes efetivos e potenciais.
- IV) Finanças relaciona-se com a aquisição e o uso do capital para a manutenção das atividades, a partir de uma avaliação de decisões e a conservação desse capital, visando à obtenção do lucro.
- V) Tecnologia da Informação é responsável por criar, administrar e manter os equipamentos da organização, notadamente, aqueles associados à área de informática.

Sob a ótica da Administração, estão corretas as assertivas:

- (A) I, II e IV
- (B) II e III
- (C) I, II, III e IV**
- (D) III, IV e V
- (E) II e IV

INTENÇÃO

Verificar o conhecimento do estudante acerca das grandes áreas da administração

JUSTIFICATIVA

As opções de I a IV contemplam as funções administrativas, exceto a opção V.

REFERÊNCIAS

Andrade, Rui Otávio B e Amboni, Nerio - TGA- tora Geral da Administração, Pag 8, Ed.M.books, SP-São Paulo, 2007 Categoria: Administração Básica e Complementar

DIFICULDADE

Normal

TIPO DE QUESTÃO

Respostas Múltiplas

DOMÍNIO COGNITIVO

Conhecimento

AUTORIA

(FHEMIG 2013 - FCC - Auxiliar Administrativo - Adaptada)

31. (UNIFESO, 2021) Leia o texto a seguir e responda ao que se pede.

“Serviço é toda atividade ou benefício, essencialmente intangível, que uma parte pode oferecer à outra e que não resulte na posse de algum bem. A prestação de um serviço pode ou não estar ligada a um produto físico”

(KOTLER; ARMSTRONG, 1998).

Considerando que uma das maiores tendências mundiais destes últimos anos tem sido o impressionante crescimento dos serviços, a empresa deve considerar quatro características especiais do serviço ao elaborar seus programas de marketing.

A partir do contexto apresentado, avalie as afirmações sobre as características dos serviços com impacto em Marketing:

I – Intangibilidade dos serviços significa que eles não podem ser vistos, provados, sentidos, ouvidos ou cheirados antes da compra. Por exemplo: quem se submete a uma cirurgia plástica não pode ver o resultado antes da compra.

II – Variabilidade dos serviços significa que eles não podem ser armazenados para venda ou uso posterior. Deve ser produzido e consumido ao mesmo tempo.

III – Inseparabilidade dos serviços significa que estes não podem ser separados de seus fornecedores, sejam eles pessoas ou máquinas.

IV – Perecibilidade dos serviços significa que qualidade deles depende de quem os fornece, bem como de quando, onde e como são fornecidos.

Estão CORRETAS as assertivas:

(A) II e III

(B) I e III

(C) III e IV

(D) I e IV

(E) II e IV

INTENÇÃO

Verificar se o estudante reconhece e interpreta ideias e conteúdos sobre Marketing de Serviços, suas características e as aplicações no ambiente empresarial.

JUSTIFICATIVA

A assertiva d) é correta pois é a única que expressa que II e IV são falsas uma vez que o verdadeiro é que: - - Variabilidade dos serviços significa que qualidade deles depende de quem os fornece, bem como de quando, onde e como são fornecidos. Perecibilidade dos serviços significa que eles não podem ser armazenados para venda ou uso posterior. Devem ser produzidos e consumidos ao mesmo tempo.

REFERÊNCIAS

LAS CASAS, Alexandre Luzzi. Marketing de serviços : como criar valores e experiências positivas aos clientes.

7. Rio de Janeiro Atlas 2019. Categoria: Gestão de Mercados Dificuldade: Normal

TIPO DE QUESTÃO

Resposta múltipla

DOMÍNIO COGNITIVO

Conhecimento

AUTORIA

UNIFESO, 2021

32. (UNIFESO, 2021) Leia o teste e escolha a alternativa correta.

“Balanço Patrimonial é um relatório que demonstra de maneira clara e precisa a situação financeira de uma empresa. Para isso, são considerados todos os ativos e passivos de um negócio, ou seja, seus bens, dívidas e lucros.”

Fonte: <https://www.contabilizei.com.br/contabilidade-online/balanco-patrimonial/>

Para responder a alternativa correta leve em consideração como a operação afeta o ATIVO.

A partir desse conceito, avalie a seguinte situação: quatro pessoas formam uma sociedade e entregam ao gerente o dinheiro correspondente ao investimento inicial. Neste caso, como esta operação afeta o ATIVO?

- (A) Ele aumenta, mas o passivo diminui
- (B) Ele não é afetado
- (C) Ele diminui
- (D) Ele aumenta**
- (E) Ele aumenta em contrapartida a uma diminuição no próprio ativo

INTENÇÃO

Verificar se o estudante alcança o entendimento da equação do Patrimônio

JUSTIFICATIVA

Ao ingressar com dinheiro na empresa aumenta o ATIVO, e o passivo também aumenta com o ingresso do Capital social

REFERÊNCIAS

Padoveze, 2016 Editora Gen Atlas

CATEGORIA

Administração Básica e Complementar Dificuldade: Fácil

TIPO DE QUESTÃO

Resposta Única

DOMÍNIO COGNITIVO

Compreensão

AUTORIA

UNIFESO, 2021

33. (TRT 9ª FCC 2013 adaptada) Num caso de implantação de um processo de mudança sustentável numa empresa inserida em um mercado competitivo, submetido a constante inovação, uma estratégia para ser bem sucedida precisa enfatizar a mobilização de todo o nível gerencial através de forças-tarefas coesas, através de:

- I - a elaboração de uma visão única e inquestionável do processo de mudança.
 - II - a identificação de novas lideranças capazes de conduzir o processo de mudança de forma integral.
 - III - a ancoragem da mudança nas bases da cultura organizacional, evitando reações às rupturas necessárias.
 - IV- o envolvimento das pessoas através de técnicas de empowerment.
 - V - a elaboração de várias visões no processo de mudança. É correto o que se afirma em:
- (A) II,III,V
 - (B) III,IV,V
 - (C) III, apenas
 - (D) I,II,IV

(E) IV, apenas

INTENÇÃO

Verificar o conhecimento do estudante acerca de sustentabilidade nos processos e possibilidades a partir do empoderamento dos colaboradores

JUSTIFICATIVA

O uso de técnicas de empoderamento (empowerment) dos colaboradores em processos com vistas a sustentabilidade é amplamente utilizado, haja vista o comprometimento necessário e indispensável destes, para o início e continuidade destas práticas.

REFERÊNCIAS

Sandroni, Paulo, Dicionário de economia, pag 808, ed. Record, , 2005, Rio de Janeiro - RJ

CATEGORIA

Administração Básica e Complementar

DIFICULDADE

Normal

TIPO DE QUESTÃO

Respostas múltiplas

DOMÍNIO COGNITIVO

Compreensão

AUTORIA

TRT 9ª 2013-FCC-Analista Judiciário-Área Administrativa- (Adaptada)

34. (CEBRASPE 2021, adaptada) Analise as afirmativas abaixo e assinale a opção correta.

Em sua equipe de projeto, João é o responsável, precipuamente, por definir as atividades, sequenciá-las e estimar a sua duração.

Nessa situação hipotética, João trabalha no:

- (A) gerenciamento de recursos do projeto
- (B) gerenciamento da integração do projeto
- (C) gerenciamento do escopo do projeto
- (D) gerenciamento do cronograma do projeto
- (E) gerenciamento de parte interessadas do projeto

INTENÇÃO

Avaliar o conhecimento do estudante com relação as áreas de conhecimento do PMBOK.

JUSTIFICATIVA

Gerenciamento de Cronograma é o conjunto de processos necessários para garantir que o projeto seja entregue no prazo. De acordo com a 6ª edição do PMBOK, o gerenciamento de cronograma é formado por seis processos: planejar o gerenciamento do cronograma, definir as atividades, sequenciar as atividades, estimar as durações das atividades, desenvolver o cronograma e controlar o cronograma.

REFERÊNCIAS

PROJECT MANAGEMENT INSTITUTE. Um guia do conhecimento em gerenciamento de projetos: (guia PMBOK). 6. ed. São Paulo, SP: Saraiva, 2017. xxi, 726 p. ISBN 978-16-28- 25184-5

CATEGORIA

Gestão de Mercados

DIFICULDADE

Fácil

TIPO DE QUESTÃO

Resposta Incompleta

DOMÍNIO COGNITIVO

Compreensão Autoria: CEBRASPE, 2021 (adaptado).

35. (UNIFESO, 2021) Considere o enunciado abaixo sobre o orçamento em um hotel catarinense e, depois, avalie as três afirmativas.

Os administradores de um hotel no interior catarinense orçaram o gasto de R\$ 25.000,00 com mão-de-obra para a limpeza de 10.000 leitos/mês para o mês de junho/20X0. O salário orçado para este mês foi o valor de R\$ 5,00/hora.

No mês de junho/20X0, o gasto efetivo com mão-de-obra para limpeza de 9.000 leitos chegou a R\$ 23.520,00 e 4.800 horas foram efetivamente trabalhadas.

Com base no enunciado acima e no cálculo de variações orçamentárias, avalie as afirmações abaixo:

- I. A variação do volume foi desfavorável e atingiu a importância de R\$ 1.500,00
- II. A variação de preço foi desfavorável e atingiu a importância de R\$ 480,00.
- III. A variação de eficiência foi desfavorável e atingiu a importância de R\$ 1.500,00.

É CORRETO afirmar que:

- (A) somente a afirmativa I é correta
- (B) apenas a afirmativa III é correta
- (C) somente a afirmativa II é correta
- (D) somente as afirmativas I e III são corretas
- (E) somente as afirmativas I e II são corretas

INTENÇÃO

Avaliar a capacidade do estudante de julgar as três afirmativas a partir do contexto e do cálculo das variações orçamentárias para o mês de junho/20X0.

JUSTIFICATIVA

Variação de eficiência = R\$ 1.500 (D) = R\$ 24.000 – R\$ 22.500

REFERÊNCIAS

HORNGREN, Charles T. Introdução à Contabilidade Gerencial. Rio de Janeiro: Livro Técnicos e Científicos Editora, 1985. JIAMBALVO, James. Contabilidade Gerencial. Rio de Janeiro: Livro Técnico e Científico (LTC) Editora, 2002

CATEGORIA

Gestão de Finanças

DIFICULDADE

Difícil

TIPO DE QUESTÃO

RESPOSTA MÚLTIPLA

DOMÍNIO COGNITIVO

Avaliação

AUTORIA

UNIFESO, 2021

36. (FGV 2019 adaptada) Após ler o texto abaixo, responda a questão.

Imagine que você tenha sido chamado pela diretoria de uma empresa com a qual a sua firma sempre teve um bom relacionamento. Durante a reunião, o diretor comenta que gostaria de agradecer pelos serviços prestados ao longo dos anos e que, dali por diante, passaria a trabalhar com outro prestador de serviços. As explicações dadas e os motivos apresentados não convencem e, para completar o quadro da insensatez aparente, o referido diretor diz que resolveu chamar você pessoalmente para deixar claro que não se tratava de nada pessoal, nem de nenhuma retaliação a qualquer atitude sua ou de sua firma.

Dentre as opções apresentadas e de acordo com a teoria de negociação, qual a que melhor classifica o caso acima?

- (A) By Pass por Cima
- (B) Resistência
- (C) Agenda Oculta
- (D) By Pass por Baixo
- (E) Efeito Plateia

INTENÇÃO

Avaliar se o aluno consegue identificar uma situação de agenda oculta.

JUSTIFICATIVA

Nunca se pode ter certeza, mas os indícios sugerem que haja algo mal resolvido e que, provavelmente, a real motivação é outra (agenda oculta).

REFERÊNCIAS

LEITE, Jaci Correa. Negociação. Rio de Janeiro: FGV, 2013 apud Slides da aula.

CATEGORIA

Gestão de Operações

DIFICULDADE

Normal

TIPO DE QUESTÃO

Resposta Única

DOMÍNIO COGNITIVO

Conhecimento

AUTORIA

FGV – ADAPTADA - 2019

37. (UNIFESO, 2021) Leia o texto a seguir e responda ao que se pede.

A aplicação de Marketing Digital, uma das tendências deste século, sem o devido embasamento nos fundamentos do Marketing, pode gerar transtornos para a empresa. Esse relato exemplifica: Na porta do restaurante Top Gourmet, frequentado pela classe A do bairro mais nobre da cidade, formou-se uma fila de turistas que saíram da praia para fazer ali um lanche rápido por terem sido atraídos por um anúncio no Instagram de uma celebridade naquela manhã.

A partir da avaliação do texto apresentado, analise as afirmações sobre os componentes do Mix de Marketing que podem ser identificados nessa situação e marque a única verdadeira.

- (A) O componente “Praça” se refere à região da cidade onde o restaurante está localizado.
- (B) O componente “Promoção”, do tipo, pague 1 e coma 2 pratos foi usado.
- (C) O componente “Preço” atraiu os turistas.
- (D) O componente “Produto” é a celebridade no Instagram.

(E) O componente “Posicionamento” está bem equilibrado.

INTENÇÃO

Verificar se o estudante reconhece e interpreta uma situação do mundo empresarial que envolve o Marketing Digital e os conceitos fundamentais da disciplina.

JUSTIFICATIVA

A assertiva indicada é correta pois é a única, uma vez que as demais corrigidas seriam: o componente “Promoção” não se refere a “pague 1 e coma 2 pratos”; não foi o componente “Preço” que atraiu os turistas; O componente “Promoção” é o que seria o referente à celebridade no Instagram; e O componente “Posicionamento” não faz parte do Marketing Mix.

REFERÊNCIAS

Reade, D. , Mola, J., Rocha, M., Oliveira, S., MARKETING: novas tendências. São Paulo Saraiva 2016

CATEGORIA

Gestão de Mercados

DIFICULDADE

Normal

TIPO DE QUESTÃO

Resposta única

DOMÍNIO COGNITIVO

Análise

AUTORIA

UNIFESO, 2021

38. (VUNESP 2016 adaptada) Historicamente, em síntese, é possível listar três diferentes modelos de Administração Pública: a administração patrimonialista, a burocrática e a gerencial.

Considerando-se apenas esses modelos teóricos de administração pública, é correto afirmar que:

(A) A Administração Pública burocrática acredita em uma racionalidade absoluta, pregando o formalismo, rigidez e o rigor técnico.

(B) A Administração Pública burocrática pensa na sociedade como um campo de conflito, cooperação e incerteza, no qual os cidadãos defendem seus interesses e afirma suas posições ideológicas.

(C) A Administração Pública burocrática prega a descentralização, com delegação de poderes, atribuições e responsabilidades para os escalões inferiores.

(D) A administração Pública Gerencial é voltada para dentro de si mesma, para os seus próprios problemas, e se concentra no processo, em suas próprias necessidades e perspectivas, sem considerar a alta ineficiência envolvida.

(E) A administração Pública Gerencial assume que o modo mais seguro de evitar o nepotismo e a corrupção é pelo controle rígido dos processos com o controle de procedimentos.

INTENÇÃO

O estudante deve demonstrar ser capaz de compreender os diferentes modelos de administração pública conhecidos, por meio do estudo de relatos históricos e dos princípios modernos da administração.

JUSTIFICATIVA

A Administração Pública burocrática acredita em uma racionalidade absoluta, pregando o formalismo, rigidez e o rigor técnico. Os itens sublinhados correspondem apenas a aspectos característicos da formulação burocrática.

REFERÊNCIAS

ARAUJO, Jorge S. Administração Pública: Notas de aula. Texto e Apresentação em Power Point. UNIFESO. Teresópolis, 2021. PEREIRA, José Matias. Curso de Administração Pública: Foco nas Instituições e Ações Governamentais. 3 ed. São Paulo: Atlas, 2010.

CATEGORIA

Gestão de Operações

DIFICULDADE

Fácil

TIPO DE QUESTÃO

Afirmação incompleta

DOMÍNIO COGNITIVO

Compreensão

AUTORIA

Adaptado de Fundação VUNESP, 2016

39. (ENADE 2015 adaptada) Com relação à responsabilidade social corporativa, avalie as afirmativas a seguir:

A percepção de parcela do empresariado sobre a necessidade de desenvolvimento sustentável vem gerando uma postura que se contrapõe à cultura centrada na maximização do lucro dos acionistas. A natureza global de algumas questões ambientais e de saúde, o reconhecimento da responsabilidade mundial pelo combate à pobreza, à crescente interdependência financeira e econômica e a dispersão geográfica das cadeias de valor evidenciam que assuntos relevantes para uma empresa do setor privado podem ter alcance muito mais amplo que aqueles restritos à área mais imediata onde se localiza a empresa.

Com relação à responsabilidade social corporativa, avalie as afirmativas a seguir:

I. A responsabilidade social pressupõe estudos de impactos potenciais e reais das decisões e atividades da organização, o que exige atenção constante às ações cotidianas regulares de uma organização.

II. À medida que a responsabilidade econômica de uma organização diminui, a responsabilidade social corporativa aumenta e, por conseguinte, a empresa passa a agir com ética.

III. A concessão de financiamento para atividades sociais, ambientais e econômicas é fator relevante para a redução da responsabilidade legal empresarial.

É CORRETO o que se afirma em:

(A) I, apenas

(B) II, apenas.

(C) I e III, apenas.

(D) II e III, apenas.

(E) I, II e III.

INTENÇÃO

Identificar as características da Responsabilidade Social Empresarial.

JUSTIFICATIVA

A responsabilidade social precisa analisar quais atitudes são aprovadas e quais são proibidas pela sociedade na qual ela está inserida.

REFERÊNCIAS

CHIAVENATO, Idalberto. Teoria Geral da Administração. 6 ed. Rio de Janeiro: Ed. Campus, 2001. Categoria: Gestão de Recursos Humanos

DIFICULDADE

Normal

TIPO DE QUESTÃO

Resposta múltipla

DOMÍNIO COGNITIVO

Conhecimento

AUTORIA

ENADE (2015 – Adaptada)

40. (UNIFESO, 2021) Leia a situação a seguir e responda ao que se pede.

Uma pesquisa foi realizada em um posto de saúde entre todos os clientes adultos cadastrados. Cada um deles foi indagado sobre nível de escolaridade, estado civil e sexo. Com o objetivo de apresentar os dados obtidos de maneira resumida, qual é a maneira de representação mais adequada?

- (A) Frequência Absoluta Acumulada
- (B) Mediana
- (C) Frequência e porcentagem
- (D) Frequência Relativa Acumulada
- (E) Média

INTENÇÃO

Verificar o conhecimento do aluno sobre os princípios básicos da Estatística Descritiva/Representação Tabular.

JUSTIFICATIVA

As três variáveis envolvidas na pesquisa são Qualitativas Ordinais ou Qualitativas Cardinais e, portanto, não numéricas, logo, é impossível de se obter a Média e a Mediana. As Frequências Acumuladas não se aplicam a variáveis Qualitativas Cardinais, como por exemplo, a variável sexo.

REFERÊNCIAS

BRUNI, Adriano Leal. Estatística aplicada à gestão empresarial. 3 ed. São Paulo: Atlas, 2011.

CATEGORIA

Gestão de Operações

DIFICULDADE

Normal

TIPO DE QUESTÃO

Resposta Única

DOMÍNIO COGNITIVO

Conhecimento

AUTORIA

UNIFESO, 2021

41. (UNIFESO, 2021) Considerando as regras do direito civil, observe as proposições abaixo.

- I – As pessoas naturais podem ser titulares de direitos e obrigações.
- II – A proteção de direitos tem início já na vida intrauterina (dentro do útero).
- III – As pessoas jurídicas não podem ser titulares de direitos e obrigações.
- IV – A existência legal da pessoa jurídica de direito privado começa com a inscrição no respectivo registro.

Estão CORRETAS a assertivas contidas nos itens:

- (A) I e IV
- (B) I, II e IV**
- (C) II e III
- (D) II, III e IV
- (E) II e IV

INTENÇÃO

Os estudantes devem ser capazes de identificar as regras contidas na legislação civil interpretando as suas aplicações.

JUSTIFICATIVA

Personalidade jurídica é a aptidão genérica para se adquirir direitos e deveres. Ideia ligada à de pessoa, é reconhecida atualmente a todo ser humano e independe da consciência ou vontade do indivíduo: recém-nascidos, loucos e doentes inconscientes possuem, todos, personalidade jurídica. No caso de empresas, temos que a personalidade jurídica confere à sociedade uma existência diversa em relação aos sócios, sendo então uma entidade jurídica individualizada e autônoma, adquirindo a personalidade jurídica pela inscrição do ato constitutivo da sociedade no registro próprio.

Código Civil:

Art.1º. Toda pessoa é capaz de direitos e deveres na ordem civil. Art.2º. A personalidade civil da pessoa começa do nascimento com vida; mas a lei põe a salvo, desde a concepção, os direitos do nascituro.

Art. 45. Começa a existência legal das pessoas jurídicas de direito privado com a inscrição do ato constitutivo no respectivo registro, precedida, quando necessário, de autorização ou aprovação do Poder Executivo, averbando-se no registro todas as alterações por que passar o ato constitutivo.

REFERÊNCIAS

MARTINS, Sérgio Pinto. Instituições de direito público e privado.3ed. São Paulo: Atlas, 2003.
PALAIA, Nelson. Noções Essenciais do Direito.2 ed. São Paulo: Atlas, 2010.

CATEGORIA

Administração Básica e Complementar

DIFICULDADE

Normal

TIPO DE QUESTÃO

resposta múltipla

DOMÍNIO COGNITIVO

Conhecimento

AUTORIA

UNIFESO, 2021

42. (MJSP 2020 adaptada) Analise o texto abaixo e assinale a opção correta. Considerando o que dispõe a Lei nº 13.709/2018, de Proteção de Dados, o titular tem direito ao acesso facilitado às informações sobre o tratamento de seus dados, que deverão ser disponibilizadas de forma clara, adequada e ostensiva acerca, dentre outras características, de _____

Qual a afirmação que completa de forma correta o texto acima?

- (A) sigilo quanto a informações de contato do controlador.
- (B) não divulgação das responsabilidades dos agentes que realizarão o tratamento.
- (C) informações acerca do uso compartilhado de dados pelo controlador e a finalidade.**
- (D) não identificação do controlador.
- (E) sigilo quanto à finalidade específica do tratamento.

INTENÇÃO

Avaliar o conhecimento do estudante em relação a Lei Geral de Proteção de Dados.

JUSTIFICATIVA

A Lei Geral de Proteção de Dados (LGPD) afirma que o titular tem direito ao acesso facilitado às informações sobre o tratamento de seus dados, que deverão ser disponibilizadas de forma clara, adequada e ostensiva acerca. Trata-se do “princípio do livre acesso”. O titular deverá ter direito às seguintes informações: I - finalidade específica do tratamento; II - forma e duração do tratamento, observados os segredos comercial e industrial; III - identificação do controlador; IV - informações de contato do controlador; V - informações acerca do uso compartilhado de dados pelo controlador e a finalidade; VI - responsabilidades dos agentes que realizarão o tratamento; e VII- direitos do titular.

REFERÊNCIAS

BRASIL. Lei nº 13.709/2018 – Lei Geral de Proteção de Dados, 2018.

CATEGORIA

Gestão de Mercados

DIFICULDADE

Normal

TIPO DE QUESTÃO

Resposta Única

DOMÍNIO COGNITIVO

Compreensão

AUTORIA

MJSP, 2020 (adaptado)

43. (UNIFESO, 2021) Os princípios da Administração Pública - Legalidade, Impessoalidade, Moralidade, Publicidade e Eficiência - permitem à Administração e ao Judiciário estabelecer o necessário equilíbrio entre os direitos dos cidadãos e as prerrogativas da Administração.

Leia cada uma das afirmativas abaixo, classificando-a como verdadeira ou falsa, e selecione a alternativa de resposta CORRETA.

- I. O acesso a informação governamental pelos cidadãos é uma estratégia de promoção da transparência pública e traduz o princípio da publicidade
- II. O princípio da legalidade significa que os cidadãos são os verdadeiros detentores do poder e os governantes são apenas representantes da sociedade. No Brasil, o princípio da legalidade significa que a Administração nada pode fazer senão o que a lei determina

III. O atendimento do cidadão na exata medida de sua necessidade, com agilidade, mediante adequada organização interna e ótimo aproveitamento dos recursos disponíveis, traduz o princípio da moralidade na administração pública.

- (A) Apenas as afirmativas I e III são verdadeiras
(B) Apenas as afirmativas I e II são verdadeiras
 (C) Apenas as afirmativas II e III são verdadeiras
 (D) Todas as afirmativas são verdadeiras
 (E) Todas as afirmativas são falsas

INTENÇÃO

O estudante deve demonstrar ser capaz de compreender os diferentes princípios que regem a administração pública brasileira.

JUSTIFICATIVA

O atendimento do cidadão na exata medida de sua necessidade, com agilidade, mediante adequada organização interna e ótimo aproveitamento dos recursos disponíveis, traduz o princípio da Eficiência na administração pública.

REFERÊNCIAS

- ARAUJO, Jorge S. Administração Pública: Notas de aula. Texto e Apresentação em Power Point. UNIFESO. Teresópolis, 2021.
 BRASIL. [Constituição (1988)]. Constituição da República Federativa do Brasil de 1988. Brasília, DF: Presidência da República, [2021]. Disponível em: http://www.planalto.gov.br/ccivil_03/Constituicao/Constituicao.htm.
 BRASIL. Emenda Constitucional Nº 19, de 04 de junho de 1998. Reforma do Estado e da Administração Pública. Disponível em: http://www.planalto.gov.br/ccivil_03/Constituicao/Emendas/Emc/emc19.htm.
 PEREIRA, José Matias. Curso de Administração Pública: Foco nas Instituições e Ações Governamentais. 3 ed. São Paulo: Atlas, 2010.

CATEGORIA

Gestão de Operações

DIFICULDADE

Normal

TIPO DE QUESTÃO

Resposta múltipla

DOMÍNIO COGNITIVO

Compreensão

AUTORIA

UNIFESO, 2021

44. (UNIFESO, 2021) Leia o texto abaixo e depois responda a questão:

A inteligência emocional tem demonstrado estar positivamente relacionada ao desempenho no trabalho em todos os níveis, mas parece ser mais relevante nas funções que demandam um alto grau de interação social.

ROBBINS, Stephen; JUDGE, Timothy; SOBRAL, Filipe. Comportamento Organizacional: teoria e prática no contexto brasileiro. 14. Ed. São Paulo: Pearson Prendice Hall, 2010. p.150)

Os líderes demonstram sua inteligência emocional exibindo:

- (A) inteligência prática, orientação para metas, capacidade de falar em público e justiça
 (B) liderança para mudanças, pensamento inovador, pensamento lógico e orientação para metas
(C) autoconsciência, autogerenciamento, automotivação, empatia e habilidades sociais
 (D) inteligência geral orientada para solução de problemas da empresa

(E) Inteligência lógico-matemática orientada para metas da empresa

INTENÇÃO

Verificar conhecimentos sobre inteligência emocional

JUSTIFICATIVA

O líder que sabe usar sua inteligência emocional é capaz de conduzir um grupo e/ou uma organização de maneira mais hábil, pois a inteligência emocional implica em não apenas ter habilidades sociais e mediar conflitos. Se relaciona também com a autoconsciência, autogerenciamento, automotivação e empatia

REFERÊNCIAS

ROBBINS, Stephen; JUDGE, Timothy; SOBRAL, Filipe. Comportamento Organizacional: teoria e prática no contexto brasileiro. 14. Ed. São Paulo: Pearson Prendice Hall, 2010. p.150

CATEGORIA

Gestão de Recursos Humanos

DIFICULDADE

Normal

TIPO DE QUESTÃO

Resposta incompleta

DOMÍNIO COGNITIVO

Conhecimento

AUTORIA

UNIFESO, 2021

45. (UNIFESO, 2021) No que diz respeito à classificação dos tributos no Brasil, várias teorias foram adotadas pela doutrina, jurisprudência e Código Tributário Nacional ao longo do tempo. A teoria amplamente majoritária classifica as modalidades tributárias em espécies tributárias. Assinale, entre as opções que se seguem, a alternativa CORRETA.

(A) Há duas espécies, apenas considerando como tributos os impostos e as taxas.

(B) Há cinco espécies, considerando como tributos os impostos, as taxas, as contribuições de melhoria, os empréstimos compulsórios e as contribuições especiais.

(C) Há três espécies, considerando como tributos os impostos, os empréstimos compulsórios e as contribuições de melhoria.

(D) Há três espécies, classificando os tributos como impostos, taxas e contribuições de melhoria.

(E) Há quatro espécies, considerando-se como tributos os impostos, as taxas, as contribuições e os empréstimos compulsórios.

INTENÇÃO

Os estudantes devem ser capazes de identificar os tributos analisando a legislação, doutrina e jurisprudência dominante dos Tribunais Superiores identificando a espécies tributárias e suas características.

JUSTIFICATIVA

Segundo entendimento do STF no RE 146.733-9, são cinco espécies, considerando como tributos os impostos, as taxas, as contribuições de melhoria, os empréstimos compulsórios e as contribuições especiais, conforme o voto condutor do Ministro Moreira Alves "De feito, a par das três modalidades de tributos (os impostos, as taxas e as contribuições de melhoria) a que se refere o artigo 145 para declarar que são competentes para instituí-los a União, os Estados, o Distrito Federal e os Municípios, os artigos 148 e 149 aludem a duas outras modalidades tributárias, para declarar que são competentes para instituí-los a União, os Estados, o Distrito Federal e os Municípios, os artigos 148 e 149 aludem a duas outras modalidades tributárias, para cuja instituição só a União é competente: o empréstimo compulsório e as contribuições sociais,

inclusive as de intervenção no domínio econômico e profissionais e de interesse das categorias profissionais e econômicas.

REFERENCIAS

ALEXANDRE, Ricardo. Direito Tributário Esquemático. 6ª ed. São Paulo: Método, 2012.
BRASIL. Constituição (1988). Constituição da República Federativa do Brasil. Brasília, DF: Senado Federal: 1988. BRASIL, Lei nº LEI Nº 5.172, de 25 de outubro de 1966. Categoria: Administração Básica e Complementar

DIFICULDADE

Normal

TIPO DE QUESTÃO

Resposta Única

DOMÍNIO COGNITIVO

Conhecimento

AUTORIA

UNIFESO, 2021

46. (UNIFESO, 2021) Leia o texto apresentado e responda ao que se pede. De acordo com a teoria econômica, “Demanda significa a quantidade de um bem ou serviço que os consumidores desejam adquirir por um preço definido em um mercado”

Fonte: <https://www.significados.com.br/demanda/>.

Sob este ponto de vista, quais os principais fatores que determinam a demanda de um certo bem?

- (A) Preço do bem, renda do consumidor, localização geográfica e preferência do indivíduo.
- (B) Preço de outros bens, gosto do indivíduo, localização geográfica e idade do consumidor.
- (C) Preço do bem, preços de outros bens, renda do consumidor e gosto ou preferência do indivíduo.
- (D) Renda do consumidor, preço do bem, preço de outros bens e faixa etária do indivíduo.
- (E) Faixa etária do indivíduo, localização geográfica, preço do bem e renda do consumidor.

INTENÇÃO

Verificar se o estudante compreendeu o conceito básico de demanda dentro da microeconomia.

JUSTIFICATIVA

Um consumidor será influenciado, no momento da escolha por um bem pelo preço do bem, preços de outros bens, renda do consumidor e gosto ou preferência do indivíduo; ou seja, ocorrerá uma comparação entre o preço do bem e de outros bens substitutos, para consumir um determinado bem o consumidor deverá considerar o quanto sua renda permite aquela compra, e também dependerá do quanto o consumidor tem preferência por um bem ao invés de outro.

REFERÊNCIAS

GREMAUD, Amaury P.; et al. Manual de Economia: equipe de professores da USP. São Paulo: Saraiva, 2011.

CATEGORIA

Administração Básica e Complementar

DIFICULDADE

Fácil

TIPO DE QUESTÃO

Resposta Única

DOMÍNIO COGNITIVO

Compreensão

AUTORIA

UNIFESO, 2021

47. (UNIFESO, 2021) Escolha a alternativa correta.

Todas as atividades desenvolvidas pela área de Recursos Humanos devem ser orientadas para permitir o alcance dos resultados definidos através dos objetivos planejados.

Com o objetivo de permitir verificar se os resultados alcançados realmente estão colaborando para atingir os objetivos é necessário que se utilizem processos de controle. Como o objeto de atenção dessa área da Administração são as pessoas, é certo que os controles têm que possuir características distintas dos controles comumente utilizados em outras áreas.

Nessa direção, para a verificação de resultados, a área de Administração de Recursos Humanos utiliza as técnicas de Avaliação do Desempenho.

A avaliação de Desempenho, como qualquer controle, tem como pressuposto para sua aplicação a utilização de um instrumento ou método para coleta de informações.

Com base nessas afirmações, escolha a alternativa que responda a seguinte questão:

Dos principais instrumentos ou métodos que podem ser utilizados para Avaliação de Desempenho, identifique qual deles utiliza como parâmetros os pontos mais fortes e mais fracos dos avaliados.

(A) Incidentes Críticos

(B) Avaliação 360°

(C) Comparação

(D) Escolha Forçada

(E) Escalas Gráficas

INTENÇÃO

O objetivo da questão é verificar o conhecimento do aluno sobre aspectos relacionados a aplicação de técnicas de Avaliação do Desempenho.

JUSTIFICATIVA

Das técnicas elencadas a única que operacionalmente tem por objetivos determinar os pontos fortes e fracos de um profissional é a descrita na alternativa correta.

REFERÊNCIAS

MAXIMIANO, Antônio Cesar Amaru. Recursos Humanos: estratégia e gestão de pessoas na sociedade global. Rio de Janeiro LTC 2014

CATEGORIA

Gestão de Recursos Humanos

DIFICULDADE

Difícil

TIPO DE QUESTÃO

Resposta única

DOMÍNIO COGNITIVO

Compreensão

AUTORIA

UNIFESO, 2021

48. (UNIFESO, 2021) Leia o texto a seguir e responda ao que se pede.

“Ao visualizar o tecido organizacional brasileiro, evidencia-se a presença e a importância das micro e pequenas empresas (MPEs), tendo como consequência a crescente demanda por serviços de suporte à sua gestão”.

(DONADONE, SILVEIRA, RALIO, 2012)

Analise as duas asserções para interpretar e averiguar se são verdadeiras e se há alguma correlação ou interdependência entre elas.

I - Para dar conta dessa realidade de demanda pelos serviços de consultoria que cresce anualmente, se torna cada vez mais relevante conhecer as mudanças no ambiente onde a organização está inserida.

PORQUE

II - O papel do consultor é decidir nas questões importantes da empresa.

Assinale a opção CORRETA.

(A) I e II são verdadeiras e a II justifica a I

(B) I e II são falsas

(C) I é verdadeira e II é falsa

(D) I e II são verdadeiras e a I justifica a II

(E) II é verdadeira e I é falsa

INTENÇÃO

Verificar se o estudante reflete de forma crítica teoria e prática, entende a relação entre as partes das funções dos consultores empresariais.

JUSTIFICATIVA

A assertiva indicada é correta pois é a única que expressa que “Para dar conta dessa realidade de demanda pelos serviços de consultoria que cresce anualmente, se torna cada vez mais relevante conhecer as mudanças no ambiente onde a organização está inserida” enquanto nega que “O papel do consultor é decidir nas questões importantes da empresa”

REFERÊNCIAS

DONADONE, Júlio César; SILVEIRA, Frederico Zenorini da; RALIO, Vanise Rafaela Zivieri. Consultoria para pequenas e médias empresas: as formas de atuação e configuração no espaço de consultoria brasileiro. Gest. Prod., São Carlos, v. 19, n. 1, p. 151-171, 2012.

CATEGORIA

Gestão de Finanças

DIFICULDADE

Normal

TIPO DE QUESTÃO

Asserção-razão

DOMÍNIO COGNITIVO

Avaliação

AUTORIA

UNIFESO, 2021

49. (Pinheiro 2007) O desconto dos fluxos de caixa baseia-se no prognóstico detalhado e cuidadoso, para cada período, de cada uma das contas financeiras que se vinculam com a geração dos fluxos financeiros correspondentes a operação da empresa. O quadro a seguir apresenta os fluxos de caixa e a vida útil do projeto de viabilidade da empresa NAIX S.A.

Utilizando o critério do Payback simples, o tempo de retorno do projeto é, respectivamente, igual a:

- (A) 3 anos 10 meses e 20 dias
- (B) 3 anos 11 meses e 24 dias**
- (C) 4 anos 1 mês e 2 dias
- (D) 4 anos 3 meses e 15 dias
- (E) 5 anos 1 mês e 2 dias

INTENÇÃO

Compreender o período de recuperação de investimento inicial de um projeto, a partir das entradas de caixa.

JUSTIFICATIVA

O período de payback consiste na determinação do tempo necessário para que o dispêndio de capital (valor do investimento) seja recuperado por meio dos benefícios incrementais líquidos de caixa (fluxos de caixa) promovidos pelo investimento.

REFERÊNCIAS

PINHEIRO, Juliano Lima. Mercado de Capitais. 4ª ed. São Paulo: Atlas, 2007

CATEGORIA

Gestão de Finanças

DIFICULDADE

Normal

TIPO DE QUESTÃO

Resposta Incompleta

DOMÍNIO COGNITIVO

Conhecimento

AUTORIA

Pinheiro, 2007

50. (UNIFESO, 2021) Leia o texto a seguir e responda ao que se pede.

“O maior erro que se pode cometer na vida é procurar soluções certas para os problemas errados. Em minha experiência e na da maioria das pessoas que trabalham no dia-a-dia, uma vez definido qual é o verdadeiro problema, o que não é fácil, a solução não demora muito a ser encontrada.”

Kanitz, 2011

A partir da avaliação do texto apresentado, analise as afirmações sobre a importância da definição de problemas para diagnósticos empresariais e marque a única verdadeira.

- (A) O consultor precisa omitir as consequências das alternativas que o decisor pode escolher
- (B) A busca de uma solução para determinado problema deve ser baseada no “feeling” do consultor
- (C) O dilema que o decisor enfrenta precisa ser delineado antes do problema
- (D) O problema deve ocupar uma pequena parte do diagnóstico
- (E) O consultor precisa mapear os conhecimentos que faltam para resolver os problemas**

INTENÇÃO

Verificar se o estudante identifica as relações causais envolvidas na definição de problemas para diagnósticos empresariais

JUSTIFICATIVA

A assertiva indicada é a única correta uma vez que as demais corrigidas seriam: A busca de uma solução para determinado problema deve ser baseada na experiência e conhecimento do consultor; O dilema que o decisor enfrenta precisa ser delineado após o problema; O problema

deve ocupar uma grande parte do diagnóstico; e O consultor precisa expor as consequências das alternativas que o decisor pode escolher.

REFERÊNCIAS

DE ASSIS MENEZES, Maria Arlinda. Do método do caso ao case: a trajetória de uma ferramenta pedagógica.
Educação e Pesquisa, v. 35, n. 1, p. 129-143, 2009.

CATEGORIA

Gestão de Finanças

DIFICULDADE

Normal

TIPO DE QUESTÃO

Resposta única

DOMÍNIO COGNITIVO

Análise

AUTORIA

UNIFESO, 2021

51. (UNIFESO, 2021) Observe a figura a seguir.



Fonte: SWISS WATCHES: <https://www.swatch.com> . Acesso em 02/07/2021

O texto abaixo se refere a estratégias utilizadas pela SWATCH, uma famosa indústria suíça relógios.

Durante a década de 1980, a relojoaria suíça viu-se ameaçada pela forte expansão dos japoneses

com seus inovadores modelos de gestão e mão-de-obra mais barata. Para não perder mercado, a mão-de-obra altamente qualificada da SWATCH rapidamente aprendeu a utilizar os equipamentos de precisão para a produção em larga escala, com pouco sacrifício da qualidade final. Os relógios da SWATCH passaram a ser lançados periodicamente, seguindo tendências, tal como ocorre no mundo da moda, apoiados por forte publicidade, destacando sofisticação, status e estilo de vida.

Com a introdução dessa estratégia, a SWATCH conseguiu fazer frente à concorrência nas faixas de preços populares, e gerar os recursos necessários para continuar liderando o segmento de maior volume, e dessa forma, apesar dos abalos, conseguiu sobreviver ao ataque dos japoneses e às mudanças do mercado.

A correta interpretação do texto acima permite a seguinte conclusão:

(A) A mudança da cultura organizacional, o aproveitamento e a adaptação do conhecimento acumulado e as novas tecnologias são fundamentais para a sobrevivência das organizações modernas, mas não garantem a manutenção de grandes margens de lucro

(B) Planejamento Estratégico é um esforço organizacional único que envolve a análise imediata do mercado

(C) As empresas devem preparar as pessoas para se adaptarem, lentamente, sem choque cultural, às mudanças importantes que ocorrem no mundo

(D) A qualidade dos produtos deve ser mantida a qualquer custo, mesmo nas linhas mais populares

(E) Estratégia é a maneira de “como chegar ao sucesso”, gastando menos, empregando menos mão-de-obra e produzindo mais com o auxílio de novas tecnologias

INTENÇÃO

O estudante deve demonstrar ser capaz de compreender características do planejamento estratégico, por meio da interpretação de um relato histórico e da aplicação dos conceitos de estratégia.

JUSTIFICATIVA

As organizações lutam constantemente para se manterem à frente em seus mercados, o que exige, cada vez mais, mudanças da cultura organizacional, aproveitamento e adaptação do conhecimento acumulado e o uso de novas tecnologias. Além disso, o acirramento da concorrência reduz, cada vez mais, a manutenção de grandes margens de lucro.

REFERÊNCIAS

Jorge S. Administração Estratégica: Notas de aula. Texto e Apresentação em Power Point. UNIFESO. Teresópolis, 2021. LOBATO, David Menezes. Estratégia de Empresas. 9.ed. Rio de Janeiro: FGV, 2012.

CATEGORIA

Gestão de Mercados

DIFICULDADE

Normal

TIPO DE QUESTÃO

Resposta única

DOMÍNIO COGNITIVO

Análise

AUTORIA

UNIFESO, 2021

52. (FUCAP 2018 adaptada) Analise as afirmativas abaixo e assinale a opção correta.

Um plano de negócio é um documento que descreve por escrito os objetivos de um negócio e quais passos devem ser dados para que esses objetivos sejam alcançados:

Este importante documento serve para:

- I. Diminuir os riscos e as incertezas e verificar se a ideia é viável.
 - II. Identificar e restringir os erros no papel, ao invés de cometê-los no mercado.
 - III. Buscar informações mais detalhadas sobre o ramo de atuação.
 - IV. Selecionar os produtos e serviços que serão oferecidos.
 - V. Identificar e envolver os clientes, concorrentes, fornecedores e parceiros.
 - VI. Conhecer os pontos fortes e fracos do negócio. Em relação ao Plano de Negócios, estão corretas as assertivas:
- (A) I, II, III e IV, apenas.

- (B) I, II, III, IV e V, apenas.
 (C) I, III, IV, V e VI, apenas.
 (D) I, II, III, IV, V e VI.
 (E) I, II, IV, V e VI, apenas.

INTENÇÃO

Avaliar o conhecimento do estudante em relação aos objetivos de um plano de negócios.

JUSTIFICATIVA

Em relação ao Plano de Negócios, todas as afirmativas estão corretas, uma vez que este documento serve para: Este importante documento serve para: diminuir os riscos e as incertezas e verificar se a ideia é viável; identificar e restringir os erros no papel, ao invés de cometê-los no mercado; buscar informações mais detalhadas sobre o ramo de atuação; selecionar os produtos e serviços que serão oferecidos; identificar e envolver os clientes, concorrentes, fornecedores e parceiros; e, conhecer os pontos fortes e fracos do negócio.

REFERÊNCIAS

MAXIMIANO, Antonio Cesar Amaru. Administração para Empreendedores. 2 ed. São Paulo: Pearson Universidades, 2010.

CATEGORIA

Gestão de Mercados

DIFICULDADE

Fácil

TIPO DE QUESTÃO

Respostas múltiplas

DOMÍNIO COGNITIVO

Compreensão

AUTORIA

FUCAP, 2018 (adaptado).

53. (UNIFESO, 2021) Após a leitura do texto a seguir sobre VPL, resolva a questão proposta.

“O VPL é uma métrica que tem como objetivo calcular o valor presente de uma sucessão de pagamentos futuros, deduzindo uma taxa de custo de capital. Esse cálculo é extremamente necessário, graças ao fato de que o dinheiro que receberemos no futuro não terá o mesmo valor que o dinheiro possui no tempo presente”

Fonte: <https://andrebona.com.br/descubra-o-que-e-vpl-e-qual-sua-importancia-nos-investimentos/>.

Um empresário tem uma alternativa de investimento com um Custo (ano 0) de R\$ 15.000,00; uma duração de 10 anos e Fluxos de Caixa Anuais de R\$ 3.150,00. Considerando uma taxa de juros de 15% ao ano, qual o VPL para este investimento?

- (A) O VPL para este investimento é de R\$ 502,42.
 (B) O VPL para este investimento é de R\$ 809,12.
 (C) O VPL para este investimento é de R\$ 1.025,30.
 (D) O VPL para este investimento é de R\$ 18.150,00
 (E) O VPL para este investimento é de R\$ 3.518,25.

INTENÇÃO

Verificar se o estudante consegue avaliar um projeto calculando seu VPL.

JUSTIFICATIVA

Com a utilização da Calculadora Hp12c, utiliza-se as seguintes informações: $CF_0 = -15.000,00$; $CF_j = 3.150,00$; $N_j = 10$; $i = 15$; pede-se o $NPV = 809,12$.

REFERÊNCIAS

GITMAN, Lawrence J. Princípios da Administração Financeira. São Paulo: Pearson Prentice Hall, 2010.

CATEGORIA

Gestão de Finanças

DIFICULDADE

Normal

TIPO DE QUESTÃO

Resposta Única

DOMÍNIO COGNITIVO

Avaliação

AUTORIA

UNIFESO, 2021

54. (UNIFESO, 2021) Escolha a alternativa correta. Das atividades desenvolvidas pela Administração de Recursos Humanos para as organizações podemos destacar as voltadas para a estruturação de um sistema de recompensas que possibilite o alcance do equilíbrio interno e externo.

Essas atividades estão vinculadas a gestão da remuneração e dentre elas podemos destacar que o plano de cargos, carreiras e salários é o artefato mais importante, servindo de base para todas as demais práticas relacionadas ao sistema de recompensas.

Para que se tenha de forma final, como produto, um plano de cargos, carreiras e salários existem várias metodologias que podem ser utilizadas e várias etapas que devem ser seguidas de acordo com a metodologia escolhida.

Via de regra, o uso das metodologias impõe que se tenha construído o Manual de Cargos, contendo as descrições e especificações de cargos que pertencem a estrutura da empresa, para ser utilizado como referência para submeter os cargos a uma etapa onde ocorre um processo de avaliação.

Com base nessas informações, considerando:

I. um processo de avaliação de cargos, utilizando a metodologia de avaliação por pontos, na fase de preparação e montagem do manual de avaliação;

II. a situação de se ter definido que a pontuação máxima possível de qualquer cargo avaliado será de 500 pontos e que os fatores de avaliação terão os pesos explicitados nas alternativas abaixo, escolha a alternativa que seria tecnicamente viável utilizar como pontuação máxima e mínima para cada um desses fatores, sabendo que cada um deles será dividido em 4 níveis e o 1º nível sempre terá como valor 30% da pontuação máxima.

(A) INSTRUÇÃO 30% (máxima: 150 mínima: 30); RESPONSABILIDADES 20% (máxima: 150 mínima: 30); EXPERIÊNCIA 25% (máxima: 125 mínima: 25); CONDIÇÕES DE TRABALHO 25% (máxima: 125 mínima: 25).

(B) INSTRUÇÃO 30% (máxima: 300 mínima: 90); RESPONSABILIDADES 20% (máxima: 200 mínima: 60); EXPERIÊNCIA 30% (máxima: 300 mínima: 90); CONDIÇÕES DE TRABALHO 30% (máxima: 300 mínima: 90).

(C) INSTRUÇÃO 40% (máxima: 200 mínima: 60); RESPONSABILIDADES 30% (máxima: 150 mínima: 50); EXPERIÊNCIA 20% (máxima: 100 mínima: 30); CONDIÇÕES DE TRABALHO 10% (máxima: 50 mínima: 15).

(D) INSTRUÇÃO 25% (máxima: 250 mínima: 75); RESPONSABILIDADES 30% (máxima: 300 mínima: 90); EXPERIÊNCIA 25% (máxima: 250 mínima: 75); CONDIÇÕES DE TRABALHO 20% (máxima: 200 mínima: 60).

(E) INSTRUÇÃO 30% (máxima: 150 mínima: 30); RESPONSABILIDADES 20% (máxima: 200 mínima: 40); EXPERIÊNCIA 30% (máxima: 150 mínima: 30); CONDIÇÕES DE TRABALHO 20% (máxima: 200 mínima: 40).

INTENÇÃO

O objetivo da questão é verificar a capacidade do aluno de aplicar o instrumental técnico que permite construir uma estrutura de avaliação de cargos para as práticas de gestão da remuneração.

JUSTIFICATIVA

Nas limitações impostas pelo enunciado da questão a única alternativa que atende o limite máximo de pontuação e a distribuição de peso para definição de pontuação máxima e mínima de cada um dos fatores.

REFERÊNCIAS

MAXIMIANO, Antônio Cesar Amaru. Recursos Humanos: estratégia e gestão de pessoas na sociedade global. Rio de Janeiro LTC 2014.

CATEGORIA

Gestão de Recursos Humanos

DIFICULDADE

Normal

TIPO DE QUESTÃO

Resposta única

DOMÍNIO COGNITIVO

Síntese

AUTORIA

UNIFESO, 2021

55. (UNIFESO, 2021) A companhia “Vacina sim” iniciou a produção de 5.000 unidades do seu produto Alfa. Ao término do mês incorreu em R\$31.620,00 de custos. Havia concluído:

4.500 unidades e 500 unidades estavam processadas a 30% cada uma.

Com base, exclusivamente, nas informações acima, marque a alternativa que contém o valor do custo dos produtos acabados e do custo dos produtos em processamento, respectivamente.

(A) R\$15.810,00 e R\$15.810,00.

(B) R\$22.134,00 e R\$9.486,00.

(C) R\$28.458,00 e R\$3.162,00.

(D) R\$30.000,00 e R\$1.620,00.

(E) R\$30.600,00 e R\$1.020,00.

INTENÇÃO

Verificar se o estudante sabe calcular a equivalência de produção.

JUSTIFICATIVA

Na equivalência de produção é essencial a conversão do volume dos produtos em processamento em produtos acabados na apuração dos custos, logo 500 unidades processadas

a 30% equivalem a 150 unidades acabadas, podendo considerar que foram produzidas 4.650 unidades acabadas (4.500 + 150). Custo unitário = $31.620,00 / 4.650 = 6,8$.

Produtos acabados $4.500 \times 6,8 = 30.600,00$. Produtos em processamento = $150 \times 6,8 = 1.020,00$

REFERÊNCIAS

MARTINS, Eliseu. Contabilidade de Custos. 10 ed. São Paulo: Atlas, 2010.

CATEGORIA

Gestão de Finanças

DIFICULDADE

Normal

TIPO DE QUESTÃO

Resposta Única

DOMÍNIO COGNITIVO

Aplicação

AUTORIA

UNIFESO, 2021

56. (UNIFESO, 2021) Leia a situação a seguir e responda ao que se pede. Departamento de RH, de uma empresa de TI, desejando conhecer melhor o perfil de seus funcionários, realizou uma pesquisa contendo as variáveis idade, estado civil e grau de instrução. A pesquisa foi realizada com base em uma amostra de 10 funcionários e seus resultados estão apresentados na tabela abaixo. Com base nestes dados, o diretor de RH, fez as seguintes afirmações:

- I. A idade média é de 25 anos.
- II. A moda da variável idade é 24 anos.
- III. Existem 2 funcionários casados que têm apenas o ensino médio.
- IV. Apenas 2% dos funcionários têm mestrado.

Dentre as afirmações acima, são CORRETAS:

- (A) Apenas I e II
- (B) Apenas I e III
- (C) Apenas II e III**
- (D) Apenas II e IV
- (E) Apenas I e IV

INTENÇÃO

Verificar o conhecimento do aluno sobre os princípios básicos da Estatística Descritiva/Distribuição de Frequências.

JUSTIFICATIVA

Afirmativa I: A idade média é de 25 anos --->

Errada. Idade média = $(24+24+20+19+25+24+23+31+26+24)/10 = 240/10 = 24$ anos

Afirmativa II: A moda da variável idade é 24 anos. ---> Correta. Moda é o valor que apresenta a maior frequência. A maior frequência (4 vezes) é a de funcionários com 24 anos.

Afirmativa III: Existem 2 funcionários casados que têm apenas o ensino médio. ---> Correta. Apenas os funcionários 1 e 3 são casados e possuem o ensino médio

Afirmativa IV: Apenas 2% dos funcionários tem mestrado. ---> Errada.

Apenas 2 funcionários possuem Mestrado. Logo, $(2/10) = 20\%$ e não 2%.

REFERÊNCIAS

BRUNI, Adriano Leal. Estatística aplicada à gestão empresarial. 3 ed. São Paulo: Atlas, 2011.

CATEGORIA

Gestão de Operações

DIFICULDADE

Normal

TIPO DE QUESTÃO

Resposta Múltipla

DOMÍNIO COGNITIVO

Aplicação

AUTORIA

UNIFESO, 2021

57. (UNIFESO, 2021) A cada encerramento de exercício as empresas emitem suas demonstrações contábeis.

O Balanço Patrimonial é o mais importante relatório gerado pela Contabilidade. Através dele pode-se identificar a saúde financeira e econômica da empresa no fim do ano ou em qualquer data prefixada.

O Balanço Patrimonial é dividido em duas colunas: a do lado esquerdo é denominada Ativo, a do lado direito, Passivo. O ideal seria denominar a segunda coluna Passivo e Patrimônio Líquido. Entretanto, a Lei das Sociedades por Ações apresenta apenas o termo “Passivo”. Marion, 2018

Acerca do Balanço Patrimonial, assinale a opção CORRETA.

(A) Informa o valor dos bens adquiridos nos últimos seis meses.

(B) Permite o controle da movimentação do patrimônio da empresa.

(C) Demonstra local, data, conta devedora, conta credora, histórico e valor dos lançamentos contábeis.

(D) É a demonstração que evidencia o patrimônio de uma empresa de forma quantitativa e qualitativa.

(E) Informa o valor dos bens adquiridos nos últimos seis meses.

INTENÇÃO

Verificar se o estudante reconhece o conceito e a finalidade do Balanço Patrimonial

JUSTIFICATIVA

O balanço patrimonial é a demonstração que evidencia o patrimônio de uma empresa de forma quantitativa e qualitativa

REFERÊNCIAS

Marion, José Carlos. Contabilidade básica / José Carlos Marion ; Ana Carolina Marion Santos. – 12. ed. – São Paulo : Atlas, 2018.

CATEGORIA

Administração Básica e Complementar

DIFICULDADE

Fácil

TIPO DE QUESTÃO

Resposta única

DOMÍNIO COGNITIVO

Conhecimento

AUTORIA

UNIFESO, 2021

58. (UNIFESO, 2021) Leia a situação a seguir e responda ao que se pede. O resultado final de uma aplicação financeira pode ser obtido pela utilização do Regime de Capitalização Simples ou através do Regime de Capitalização Composta. Ao final de uma aplicação, em relação aos rendimentos auferidos, comparando estes dois critérios de cálculo, assinale a alternativa CORRETA.

(A) Os juros obtidos através do Regime de Capitalização Simples possuem maior valor, quando comparados aos obtidos no Regime de Capitalização Composta, se o período de aplicação for maior que 1

(B) Os juros obtidos através do Regime de Capitalização Composta sempre possuem maior valor, quando comparados aos obtidos no Regime de Capitalização Simples

(C) Os juros obtidos através do Regime de Capitalização Composta sempre possuem menor valor, quando comparados aos obtidos no Regime de Capitalização Simples

(D) Os juros obtidos através do Regime de Capitalização Composta possuem maior valor, quando comparados aos obtidos no Regime de Capitalização Simples, se o período de aplicação for maior que 1

(E) Os juros obtidos através do Regime de Capitalização Composta e os obtidos no Regime de Capitalização Simples sempre serão iguais, independentemente do período de aplicação

INTENÇÃO

Verificar o conhecimento do aluno sobre as principais diferenças entre os Regimes de Capitalização Simples e Composto.

JUSTIFICATIVA

No Regime de Capitalização Composta a fórmula de apuração do Montante/Juros é uma função exponencial. Por outro lado, no Regime de Capitalização Simples, o Montante/Juros são obtidos por uma função linear. Em razão destes procedimentos tem-se:

Período de aplicação menor que 1: Juros Simples > Juros Compostos

Período de aplicação igual a 1: Juros Simples = Juros Compostos

Período de aplicação maior que 1: Juros Simples < Juros Compostos

REFERÊNCIAS

BRUNI, Adriano Leal; FAMÁ, Rubens. Matemática Financeira: com HP 12C e Excel. 4 ed. São Paulo: Atlas, 2007 Categoria: Gestão de Finanças

DIFICULDADE

Difícil

TIPO DE QUESTÃO

Resposta única

DOMÍNIO COGNITIVO

Análise

AUTORIA

UNIFESO, 2021

59. (UNIFESO, 2021) Observe a afirmação a seguir. O planejamento empresarial é uma etapa fundamental no sucesso da entidade, pois é o momento de pensar, definir a metodologia para alcançar objetivos e metas.

Marque a alternativa que contém os tipos de planejamento empresarial.

(A) Estrutural, administrativo e operacional.

(B) Estratégico, orçamentário e controle.

- (C) Estrutural, orçamentário e operacional.
 (D) Estrutural, administrativo e controle.
 (E) Estratégico, administrativo e operacional.

INTENÇÃO

Verificar se o estudante define quais são os tipos de planejamento operacional.

JUSTIFICATIVA

Conforme definição dos autores, os tipos de planejamento empresarial são: estratégico, administrativo e operacional.

REFERÊNCIAS

FREZATTI, Fábio. Orçamento Empresarial: planejamento e controle gerencial. 6.ed. São Paulo: Atlas, 2017. Categoria: Gestão de Finanças

DIFICULDADE

Fácil

TIPO DE QUESTÃO

Resposta Única

DOMÍNIO COGNITIVO

Conhecimento

AUTORIA

UNIFESO, 2021

60. (UNIFESO, 2021) Em 2018, os brancos eram 43,1%; os pretos, 9,3%; e os pardos, 46,5% da população brasileira, segundo dados do Instituto Brasileiro de Geografia e Estatística (IBGE).

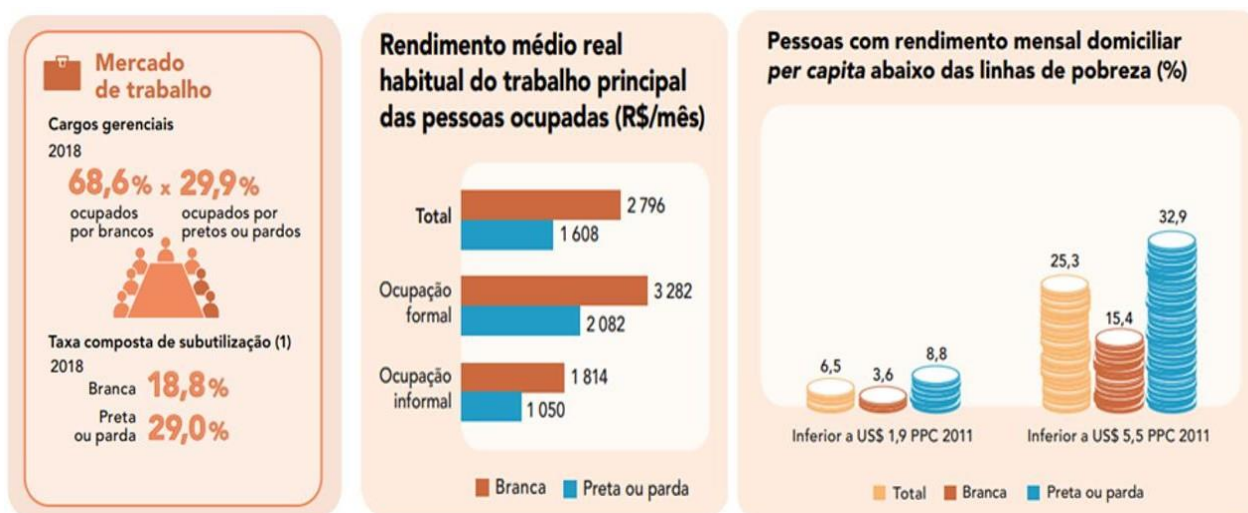

FONTE: IBGE. Desigualdades Sociais por Cor ou Raça no Brasil. Estudos e Pesquisas: Informação Demográfica e Socioeconômica nº 41. Rio de Janeiro: IBGE, 2019 (adaptado).

Com base nas informações apresentadas, avalie as asserções a seguir e a relação proposta entre elas.

I. A comparação de diversos dados socioeconômicos, entre brancos e pretos ou pardos, indica uma elevada desigualdade étnico-racial no Brasil na qual os pretos e pardos encontram-se em situação amplamente desfavorável.

PORQUE

II. A herança escravocrata ainda persiste na sociedade brasileira devido, entre outros fatores, ao desinteresse e/ou incompetência do Estado, ao longo do tempo, em promover a inserção dos pretos e pardos na sociedade.

A respeito dessas asserções, assinale a opção CORRETA.

- (A) As asserções I e II são verdadeiras, mas a II não é uma justificativa correta da I
- (B) A asserção I é uma proposição verdadeira e a II é uma proposição falsa
- (C) A asserção I é uma proposição falsa e a II é uma proposição verdadeira
- (D) As asserções I e II são verdadeiras, e a II é uma justificativa correta da I
- (E) As asserções I e II são falsas

INTENÇÃO

Os estudantes devem ser capazes de identificar a desigualdade étnico-racial no país e relacionar com suas razões históricas, com destaque para os impactos no mercado de trabalho

JUSTIFICATIVA

A herança escravocrata, ainda persistente na sociedade brasileira, encontra-se presente nos dados de desigualdade socioeconômica apresentada. Entre outros fatores para os números amplamente desfavoráveis aos pretos e pardos, há o desinteresse e/ou incompetência do Estado, ao longo do tempo, em promover a inserção desses grupos na sociedade.

Referências IBGE. Desigualdades Sociais por Cor ou Raça no Brasil. Estudos e Pesquisas: Informação Demográfica e Socioeconômica nº 41, 2019. Disponível em: https://biblioteca.ibge.gov.br/visualizacao/livros/liv101681_informativo.pdf – acesso em: 07/07/2021.

CATEGORIA

Administração Básica e Complementar

DIFICULDADE

Normal

TIPO DE QUESTÃO

Asserção e razão

DOMÍNIO COGNITIVO

Análise

AUTORIA

UNIFESO,

2021

#	Sub Dificuldade					#	Sub Dificuldade					#										
	Resposta	Cat	Cat	Def	Med Tq		Resposta	Cat	Cat	Def	Med Tq											
1	A	B	C	D	E	Cg	Edu	F	D	3	31	A	B	C	D	E	Gme	Gme	N	N	3	
2	A	B	C	D	E	Cg	Edu	F	N	1	32	A	B	C	D	E	ABC	ABC	F	D	1	
3	A	B	C	D	E	Cg	Etic	F	N	1	33	A	B	C	D	E	ABC	ABC	N	D	3	
4	A	B	C	D	E	Cg	Etic	D	F	2	34	A	B	C	D	E	Gme	Gme	F	N	2	
5	A	B	C	D	E	Cg	Mam	N	N	4	35	A	B	C	D	E	Gfi	Gfi	D	D	3	
6	A	B	C	D	E	Cg	Mam	N	D	2	36	A	B	C	D	E	Gop	Gme	N	N	1	
7	A	B	C	D	E	Cg	Pci	D	N	8	37	A	B	C	D	E	Gme	Gfi	N	D	1	
8	A	B	C	D	E	Cg	Pci	N	D	3	38	A	B	C	D	E	Gop	Gop	F	D	2	
9	A	B	C	D	E	Cg	SoC	D	N	5	39	A	B	C	D	E	GRH	GRH	N	N	3	
10	A	B	C	D	E	Cg	SoC	F	N	3	40	A	B	C	D	E	Gop	Gop	N	N	1	
11	A	B	C	D	E	Gfi	FIN	N	D	4	41	A	B	C	D	E	ABC	AAS	N	N	3	
12	A	B	C	D	E	Gop	Gop	N	N	1	42	A	B	C	D	E	Gme	Gme	N	N	1	
13	A	B	C	D	E	GRH	GRH	N	N	1	43	A	B	C	D	E	Gop	Gop	N	D	3	
14	A	B	C	D	E	ABC	ABC	D	N	1	44	A	B	C	D	E	GRH	GRH	N	N	2	
15	A	B	C	D	E	Gme	Gme	F	N	4	45	A	B	C	D	E	ABC	ABC	N	D	1	
16	A	B	C	D	E	GRH	GRH	N	N	1	46	A	B	C	D	E	ABC	ABC	F	N	1	
17	A	B	C	D	E	Gme	Gme	N	N	1	47	A	B	C	D	E	GRH	GRH	D	D	1	
18	A	B	C	D	E	Gop	Gop	N	N	1	48	A	B	C	D	E	Gfi	Gfi	N	N	4	
19	A	B	C	D	E	Gme	Gme	F	N	2	49	A	B	C	D	E	Gfi	Gfi	N	D	2	
20	A	B	C	D	E	Gop	Gop	N	N	3	50	A	B	C	D	E	Gfi	Gfi	N	N	1	
21	A	B	C	D	E	GRH	GRH	F	N	2	51	A	B	C	D	E	Gme	Gme	N	N	1	
22	A	B	C	D	E	ABC	GRH	F	N	2	52	A	B	C	D	E	Gme	Gme	N	N	1	
23	A	B	C	D	E	ABC	GRH	F	N	3	53	A	B	C	D	E	Gme	Gme	F	N	3	
24	A	B	C	D	E	Gop	Gop	F	N	2	54	A	B	C	D	E	Gfi	Gfi	N	D	1	
25	A	B	C	D	E	ABC	GRH	F	N	3	55	A	B	C	D	E	Gme	Gme	F	N	3	
26	A	B	C	D	E	Gop	Gop	F	N	2	56	A	B	C	D	E	Gfi	Gfi	N	D	1	
27	A	B	C	D	E	ABC	GRH	F	N	3	57	A	B	C	D	E	Gme	Gme	N	N	1	
28	A	B	C	D	E	Gop	Gop	F	N	2	58	A	B	C	D	E	Gme	Gme	F	N	3	
29	A	B	C	D	E	Gop	Gop	F	N	2	59	A	B	C	D	E	Gfi	Gfi	N	D	1	
30	A	B	C	D	E	Gop	Gop	F	N	2	60	A	B	C	D	E	Gfi	Gfi	N	D	1	

Legenda: Def e Med = Nível de Dificuldade Definido e Medido: F- Fácil; N - Normal; D - Difícil
Tq = Tipo de questão: 1=Resosta única; 2=Afirmção completa; 3=Resposta múltipla; 4=Asserção/Razzão; 5=Interpretação; 6=Associação; 7=Ordenação; 8=Lacuna; 9=Afirmção constante;10=Foco negativo

Sigla	Categoria	N° Questões	Sigla	Sub-Categoria	N° Questões	Sigla	Sub-Categoria	N° Questões
Cg	Conhecimentos Gerais	10	FIN	Finanças	1	Pci	Política e Cidadania	2
Gfi	Gestão de Finanças	10	SoC	Sociedade e Cultura	2	Mam	Meio Ambiente	2
Gop	Gestão de Operações	10	Edu	Educação	2	Etic	Ética	2
ABC	Adm. Básica e Complementar	10	Gfi	Gestão de Finanças	10	Gop	Gestão de Operações	9
Gme	Gestão de Mercados	10	ABC	Adm. Básica e Compleme	8	Gme	Gestão de Mercados	10
GRH	Gestão de Recursos Humanos	10	GRH	Gestão de Recursos Hum	11	AAS	Adm. Ambiental e Sustenta	1

Total: 60 questões Total : 60 questões

Resultados da avaliação das Questões

Detalhamento das questões por nível de dificuldade (menor média, maior dificuldade):

Nível: Difícil

(Média acertos < 30%)

#	Área de Aplicação	Resposta	Média	Nível esperado
8	Conhecimentos Gerais	D	9.9%	Normal
47	Gestão de Recursos Humanos	A	11.3%	Difícil
33	Adm. Básica e Complementar	E	12.7%	Normal
55	Gestão de Finanças	E	16.9%	Normal
49	Gestão de Finanças	B	18.3%	Normal
54	Gestão de Recursos Humanos	C	21.1%	Normal
43	Gestão de Operações	B	21.1%	Normal
11	Gestão de Finanças	E	22.5%	Normal
6	Conhecimentos Gerais	D	23.9%	Normal
32	Adm. Básica e Complementar	D	25.4%	Fácil
37	Gestão de Mercados	A	25.4%	Normal
45	Adm. Básica e Complementar	B	25.4%	Normal
26	Gestão de Operações	E	26.8%	Normal
53	Gestão de Finanças	B	26.8%	Normal
25	Gestão de Recursos Humanos	A	26.8%	Difícil
57	Adm. Básica e Complementar	D	28.2%	Fácil
1	Conhecimentos Gerais	B	28.2%	Fácil
38	Gestão de Operações	A	28.2%	Fácil
35	Gestão de Finanças	B	29.6%	Difícil

Nível: Difícil - Total de questões pelo Nível Esperado

Questões Fáceis:	4 questões
Questões Normais:	12 questões
Questões Difíceis:	3 questões

Nível: Normal (Média acertos >= 30% e <= 70%)

#	Área de Aplicação	Resposta	Média	Nível esperado
36	Gestão de Operações	C	32.4%	Normal
12	Gestão de Operações	B	32.4%	Normal
22	Adm. Básica e Complementar	A	32.4%	Fácil
31	Gestão de Mercados	B	32.4%	Normal
52	Gestão de Mercados	D	33.8%	Fácil
10	Conhecimentos Gerais	A	35.2%	Fácil
40	Gestão de Operações	C	35.2%	Normal
20	Gestão de Operações	A	36.6%	Normal
50	Gestão de Finanças	E	36.6%	Normal
24	Gestão de Mercados	D	36.6%	Fácil
59	Gestão de Finanças	E	36.6%	Fácil
48	Gestão de Finanças	C	38.0%	Normal
39	Gestão de Recursos Humanos	A	38.0%	Normal
5	Conhecimentos Gerais	B	39.4%	Normal
13	Gestão de Recursos Humanos	D	40.8%	Normal
18	Gestão de Operações	E	40.8%	Normal
51	Gestão de Mercados	A	40.8%	Normal
23	Gestão de Operações	A	40.8%	Fácil
44	Gestão de Recursos Humanos	C	42.3%	Normal
46	Adm. Básica e Complementar	C	42.3%	Fácil
17	Gestão de Mercados	B	42.3%	Normal
29	Gestão de Recursos Humanos	D	43.7%	Difícil
34	Gestão de Mercados	D	46.5%	Fácil
41	Adm. Básica e Complementar	B	46.5%	Normal
56	Gestão de Operações	C	47.9%	Normal
19	Gestão de Mercados	A	49.3%	Fácil
42	Gestão de Mercados	C	49.3%	Normal
27	Gestão de Finanças	C	49.3%	Fácil
16	Gestão de Recursos Humanos	E	49.3%	Normal

Nível: Normal (Média acertos >= 30% e <= 70%)

#	Área de Aplicação	Resposta	Média	Nível esperado
60	Adm. Básica e Complementar	D	50.7%	Normal
21	Gestão de Recursos Humanos	E	50.7%	Fácil
15	Gestão de Mercados	B	50.7%	Fácil
58	Gestão de Finanças	D	50.7%	Difícil
2	Conhecimentos Gerais	C	52.1%	Fácil
3	Conhecimentos Gerais	D	57.7%	Fácil
30	Adm. Básica e Complementar	C	57.7%	Normal
7	Conhecimentos Gerais	B	60.6%	Difícil
9	Conhecimentos Gerais	C	64.8%	Difícil
14	Adm. Básica e Complementar	D	66.2%	Difícil
28	Gestão de Recursos Humanos	E	67.6%	Normal

Nível: Normal - Total de questões pelo Nível Esperado

Questões Fáceis:	4 questões
Questões Normais:	3 questões
Questões Difíceis:	4 questões

Nível: Fácil

(Média acertos > 70%)

#	Área de Aplicação	Resposta	Média	Nível esperado
4	Conhecimentos Gerais	A	74.6%	Difícil

Nível: Fácil - Total de questões pelo Nível Esperado

Questões Fáceis:	questões
Questões Normais:	questões
Questões Difíceis:	1 questões



Teste de Progresso 2021

Curso de Administração

ANEXO 2

Análise Detalhada das Questões

A análise detalhada das questões permite comparar a resposta correta para cada questão (destacada por um retângulo vermelho) com o percentual de respostas fornecido para cada opção da questão, por todos os alunos que realizaram a avaliação.

Esta informação permite verificar:

- a) Porque os alunos respondem sistematicamente de forma equivocada a uma questão, ou;
- b) Se uma determinada questão foi corrigida com o gabarito errado (fato que indicaria uma maior concentração de respostas (supostamente erradas) em determinada opção da questão)

Também são fornecidos o Índice de Discriminação (IDi) e o Coeficiente BiSerial de Discriminação (Pbi) de cada questão, que permitem verificar se as questões discriminam corretamente o conhecimento cognitivo entre os melhores e os piores alunos do teste.

O Índice de Discriminação mede a diferença entre o número de alunos que tiveram as 27% melhores e as 27% piores médias e que acertaram a questão.

O Coeficiente de Discriminação Ponto BiSerial faz uma comparação de acertos e erros entre todas as médias, usando o Desvio Padrão geral das médias e o total de alunos que acertaram e erraram cada questão, sendo normalmente mais restritivo no resultado final.

Estes índices variam de -1 à 1 e estando associados à seguinte escala:

Qualificador	Sigla	Faixa
Inconsistente	Incons.	< 0
Fraco	Fraco	$\geq 0,0$ e < 0,2
Marginal	Margn.	$\geq 0,2$ e < 0,3
Bom	Bom	$\geq 0,3$ e < 0,4
Muito Bom	MBom	> 0,4

Os Índices de Discriminação e Biserial Padronizados são calculados da seguinte forma: Índice

Padronizado = (%Marginais + %Bom x 2 + %Muito Bom x 3)

Por motivos técnicos, ao final do relatório, é fornecida a discriminação por categoria de questões.

Índices Médios de Discriminação das Questões (Componente Específico)

Índice de Discriminação

Coefficiente de Discriminação Ponto-Biserial

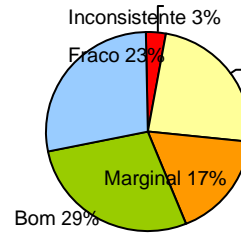
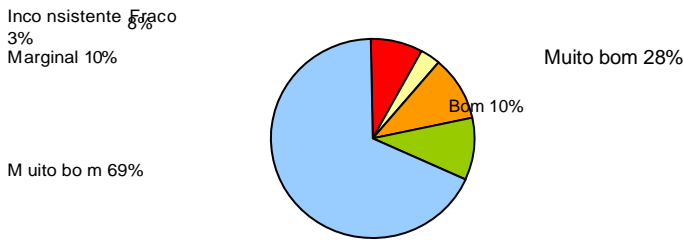

Nível:	Questões:
Inconsistente	5, 8, 25, 47, 49
Fraco	6, 54
Marginal	12, 17, 53, 55, 57, 58
Bom	9, 32, 34, 43, 45, 60
Muito bom	1, 2, 3, 4, 7, 10, 11, 13, 14, 15, 16, 18, 19, 20, 21, 22, 23, 24, 26, 27, 28, 29, 30, 31, 33, 35, 36, 37, 38, 39, 40, 41, 42, 44, 46, 48, 50, 51, 52, 56, 59

Nível:	Questões:
Inconsistente	8, 49
Fraco	1, 5, 6, 12, 17, 25, 35, 43, 45, 47, 53, 54, 55, 58
Marginal	9, 11, 27, 32, 34, 36, 44, 52, 57, 60
Bom	2, 7, 10, 15, 21, 22, 23, 26, 29, 31, 33, 37, 42, 46, 51, 56, 59
Muito bom	3, 4, 13, 14, 16, 18, 19, 20, 24, 28, 30, 38, 39, 40, 41, 48, 50

Índice de Discriminação Padronizado 2.35

Índice Ponto-Biserial Padronizado 1.58

Evolução do Índice de Discriminação geral e do Coeficiente de Discriminação Ponto-Biserial

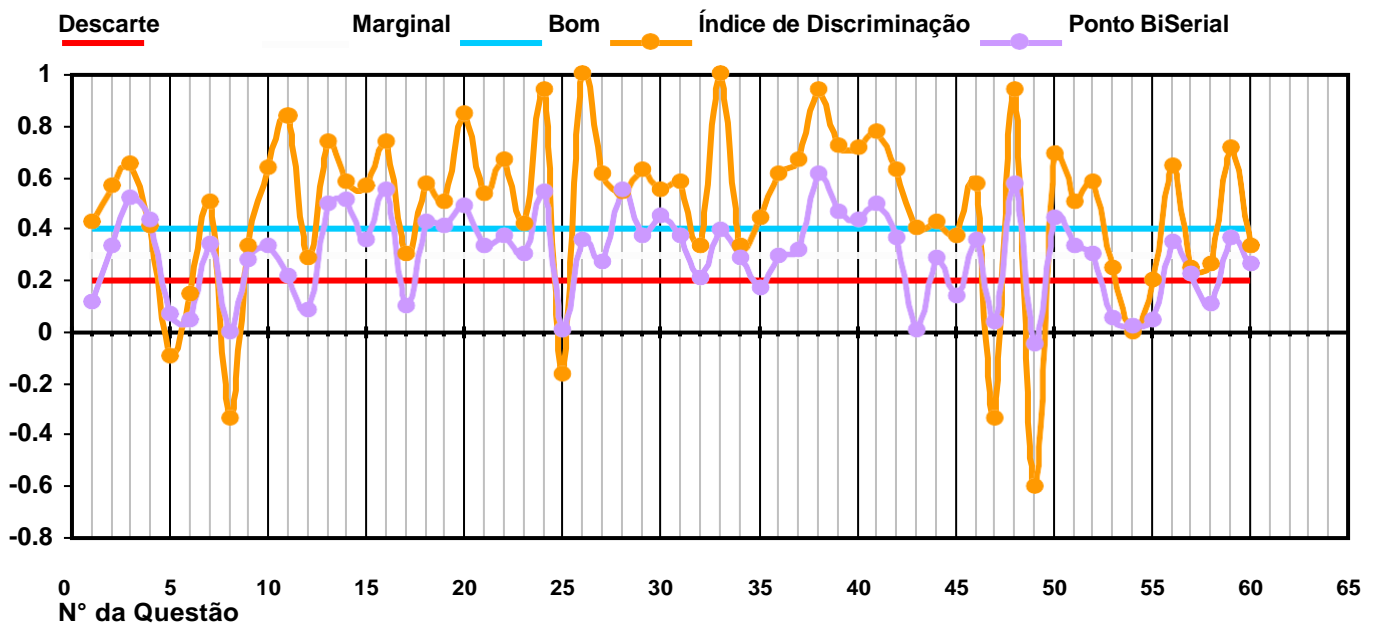

Resultados da avaliação das Questões (detalhado)

"μBR: = Média Brasil

Questão: 1	Média: 28% (Difícil)
Conhecimentos Gerais	μBR:70.00%

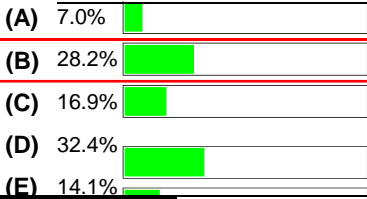

Questão: 4	Média: 75% (Fácil)
Conhecimentos Gerais	μBR:30.00%

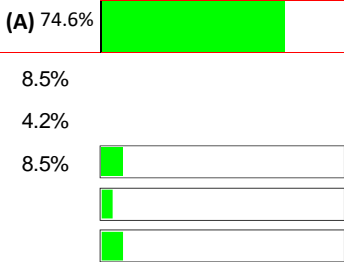

Nulas: 1.4 Idi:0.41; Pbi:0.44, Muito bom

Questão: 2	Média: 52% (Normal)
Conhecimentos Gerais	μBR:70.00%

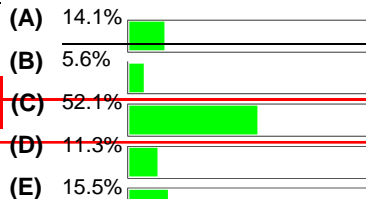

Nulas: 1.4 Idi:0.56, MBom.; Pbi:0.33, Bom

Questão: 5	Média: 39% (Normal)
Conhecimentos Gerais	μBR:50.00%

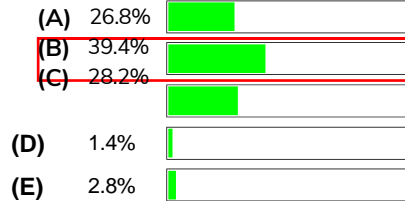

Nulas: 1.4 Idi:-0.09, Incons.; Pbi:0.07, Fraco

Questão: 3	Média: 58% (Normal)
Conhecimentos Gerais	μBR:70.00%

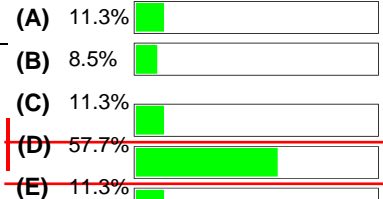

Nulas: 0.0 Idi:0.65; Pbi:0.52, Muito bom

Questão: 6	Média: 24% (Difícil)
Conhecimentos Gerais	μBR:50.00%

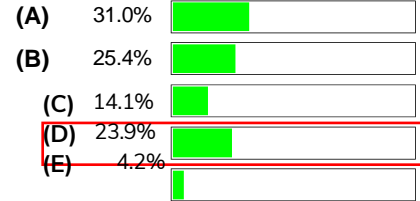

Nulas: 1.4 Idi:0.14, Fraco; Pbi:0.04, Fraco

Questão: 7	Média: 61% (Normal)
Conhecimentos Gerais	μBR:30.00%

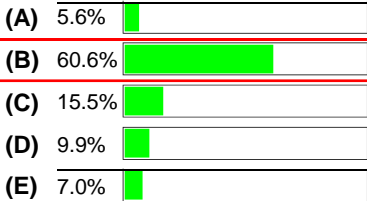

Nulas: 1.4 Idi:0.50, MBom.; Pbi:0.34, Bom

Questão: 8	Média: 10% (Difícil)
Conhecimentos Gerais	μBR:50.00%

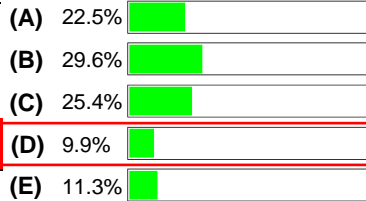

Nulas: 1.4 Idi:-0.33; Pbi:0.00, Inconsistente

Questão: 9	Média: 65% (Normal)
Conhecimentos Gerais	μBR:30.00%

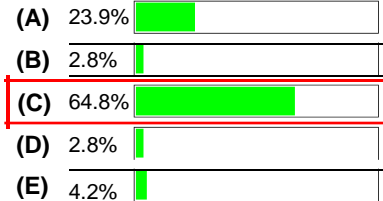

Nulas: 1.4 Idi:0.33, Bom; Pbi:0.28, Margn.

Questão: 10	Média: 35% (Normal)
Conhecimentos Gerais	μBR:70.00%

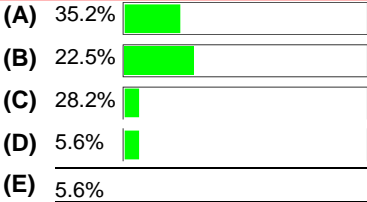

Nulas: 2.8 Idi:0.64, MBom.; Pbi:0.33, Bom

Questão: 11	Média: 23% (Difícil)
Gestão de Finanças	μBR:50.00%

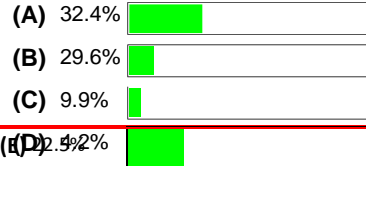

Nulas: 1.4 Idi:0.83, MBom.; Pbi:0.21, Margn.

Questão: 12	Média: 32% (Normal)
Gestão de Operações	μBR:50.00%

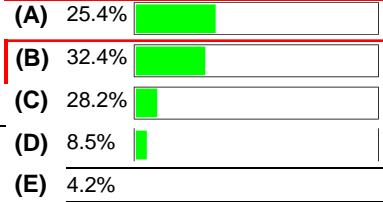

Nulas: 1.4 Idi:0.29, Margn.; Pbi:0.08, Fraco

Questão: 13	Média: 41% (Normal)
Gestão de Recursos Humanos	μBR:50.00%

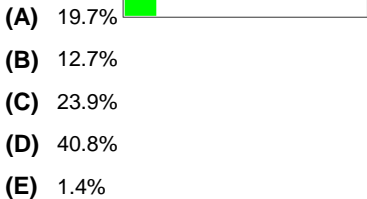

Nulas: 1.4 Idi:0.73; Pbi:0.49, Muito bom

Questão: 14	Média: 66% (Normal)
Adm. Básica e Complementar	μBR:30.00%

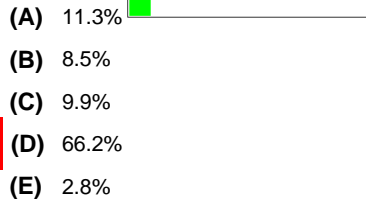

Nulas: 1.4 Idi:0.58; Pbi:0.51, Muito bom

Questão: 15	Média: 51% (Normal)
Gestão de Mercados	μBR:70.00%

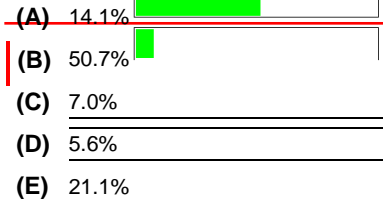

Nulas: 1.4 Idi:0.56, MBom.; Pbi:0.36, Bom

Resultados da avaliação das Questões (detalhado)

"uBR: = Média Brasil
Resumo produzido por Flávio Morgado

Resultados da avaliação das Questões (detalhado)

"μBR: = Média Brasil

Questão: 16	Média: 49% (Normal)
Gestão de Recursos Humanos	μBR:50.00%

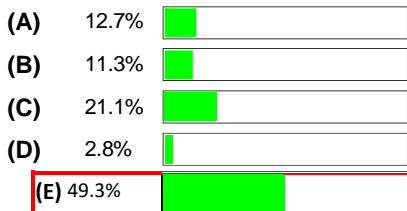

Nulas: 2.8 Idi:0.74; Pbi:0.55, Muito bom

Questão: 17	Média: 42% (Normal)
Gestão de Mercados	μBR:50.00%

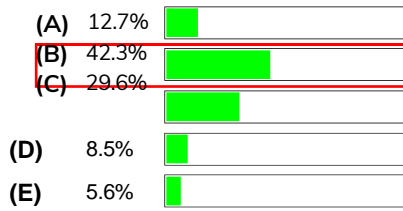

Nulas: 1.4 Idi:0.30, Margn.; Pbi:0.10, Fraco

Questão: 18	Média: 41% (Normal)
Gestão de Operações	μBR:50.00%

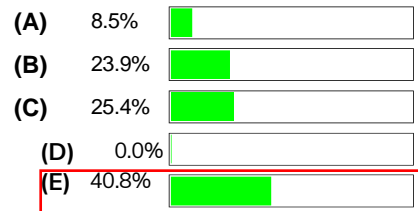

Nulas: 1.4 Idi:0.57; Pbi:0.42, Muito bom

Questão: 19	Média: 49% (Normal)
Gestão de Mercados	μBR:70.00%

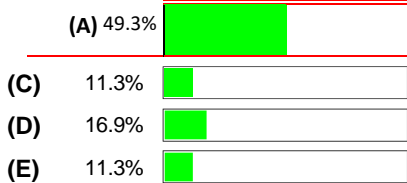

Nulas: 1.4 Idi:0.50; Pbi:0.41, Muito bom

Questão: 20	Média: 37% (Normal)
Gestão de Operações	μBR:50.00%

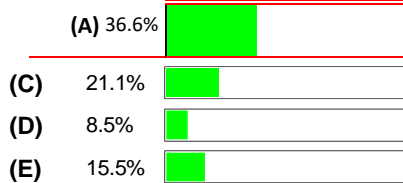

Nulas: 1.4 Idi:0.85; Pbi:0.49, Muito bom

Questão: 21	Média: 51% (Normal)
Gestão de Recursos Humanos	μBR:70.00%

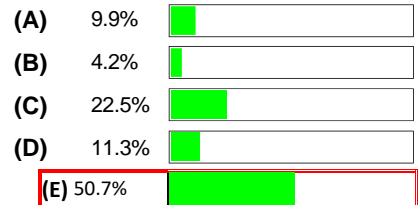

Nulas: 1.4 Idi:0.53, MBom.; Pbi:0.33, Bom

Questão: 22	Média: 32% (Normal)
Adm. Básica e Complementar	μBR:70.00%

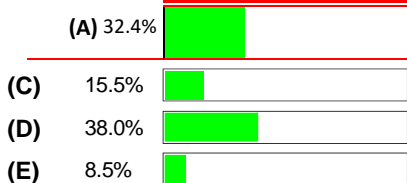

Nulas: 1.4 Idi:0.67, MBom.; Pbi:0.37, Bom

Questão: 23	Média: 41% (Normal)
Gestão de Operações	μBR:70.00%

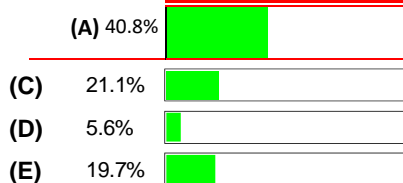

Nulas: 2.8 Idi:0.42, MBom.; Pbi:0.30, Bom

Questão: 24	Média: 37% (Normal)
Gestão de Mercados	μBR:70.00%

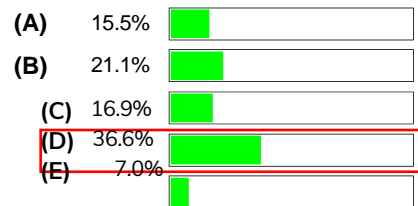

Nulas: 2.8 Idi:0.94; Pbi:0.54, Muito bom

Questão: 25	Média: 27% (Difícil)
Gestão de Recursos Humanos	μBR:30.00%

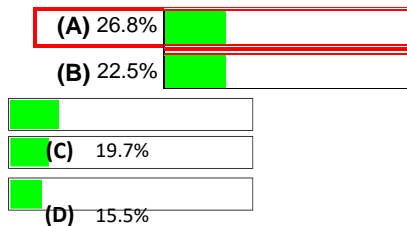

Questão: 26	Média: 27% (Difícil)
Gestão de Operações	μBR:50.00%

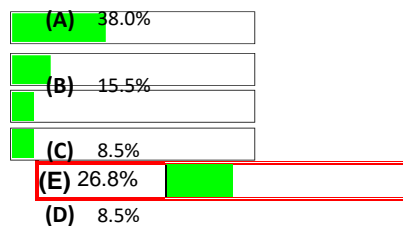

Questão: 27	Média: 49% (Normal)
Gestão de Finanças	μBR:70.00%

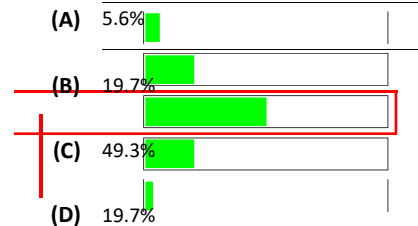

Questão: 28	Média: 68% (Normal)
Gestão de Recursos Humanos	μBR:50.00%

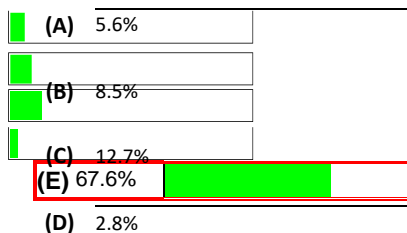

Questão: 29	Média: 44% (Normal)
Gestão de Recursos Humanos	μBR:30.00%

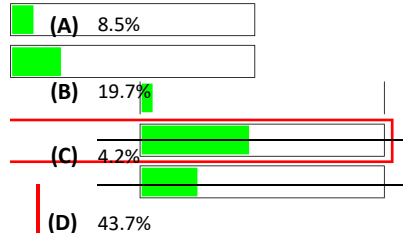

Questão: 30	Média: 58% (Normal)
Adm. Básica e Complementar	μBR:50.00%

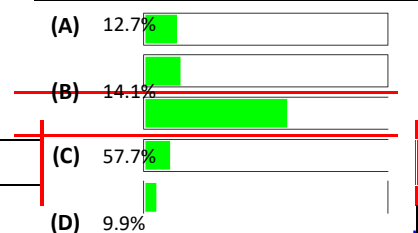

Resultados da avaliação das Questões (detalhado)

"μBR: = Média Brasil

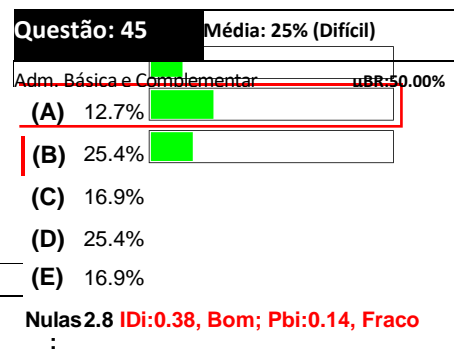
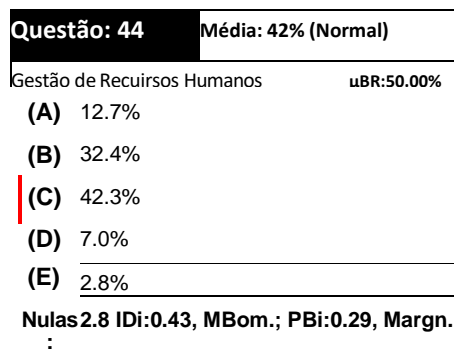
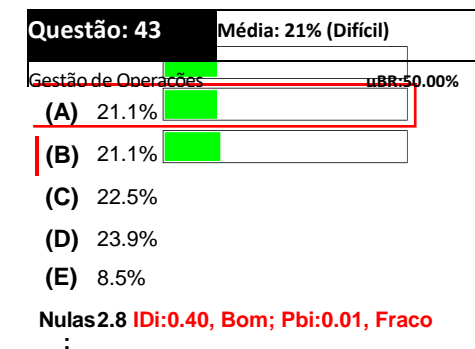
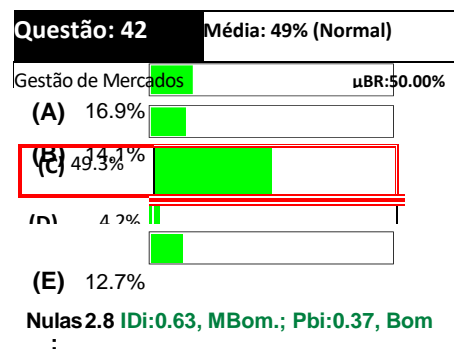
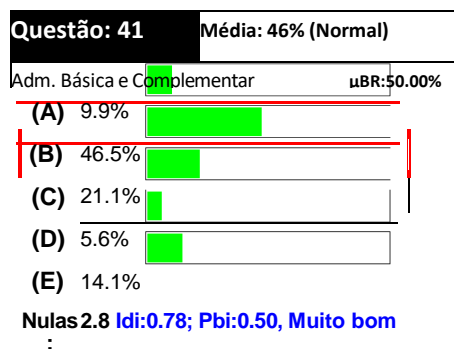
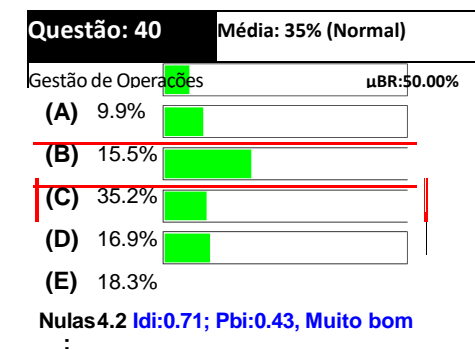
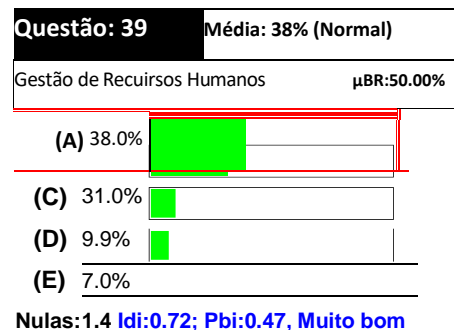
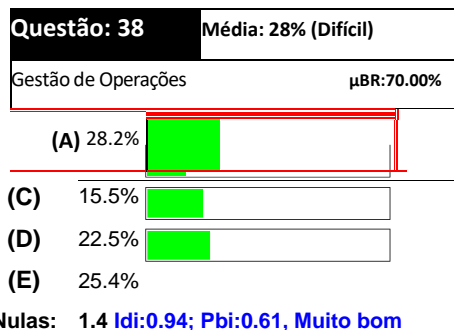
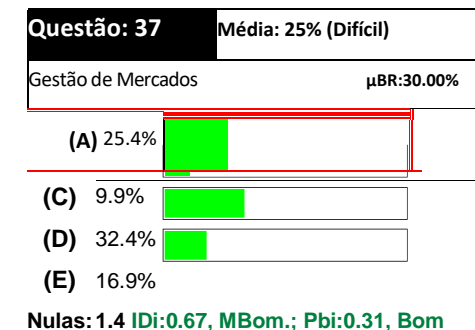
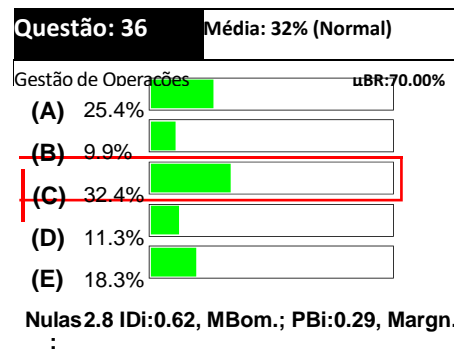
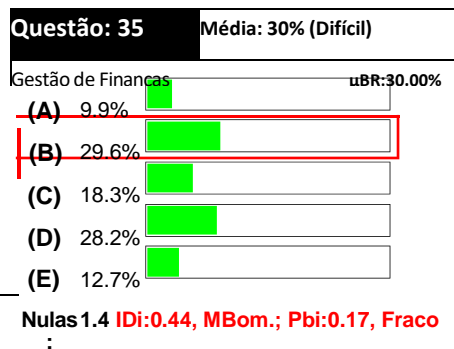
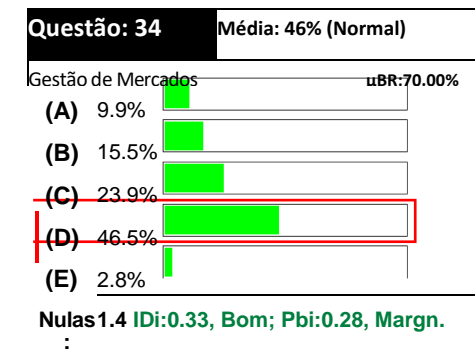
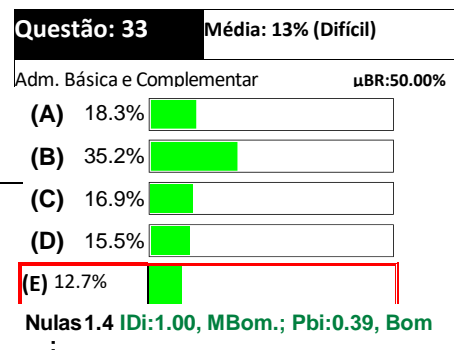
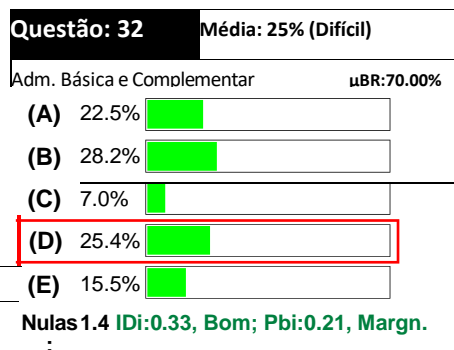
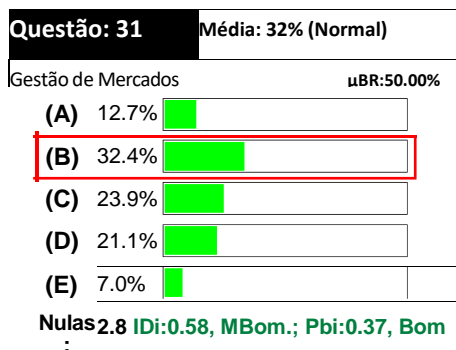

Resultados da avaliação das Questões (detalhado)

Impresso em 9/15/2021

" μ BR: = Média Brasil
Resumo produzido por Flavio Morgado

Resultados da avaliação das Questões (detalhado)

"μBR: = Média Brasil

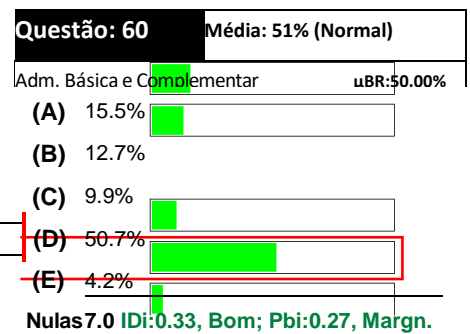
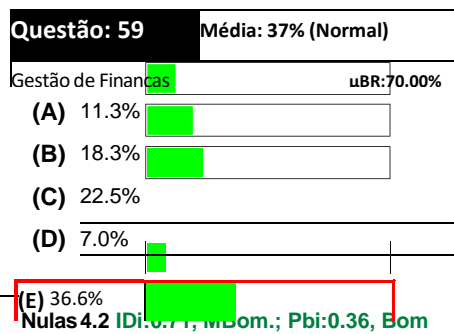
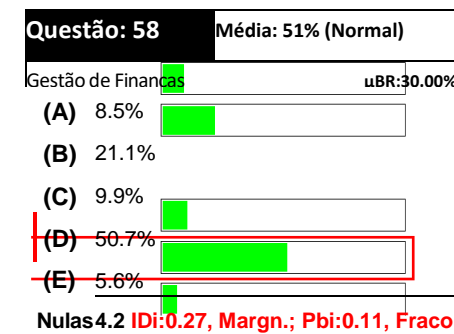
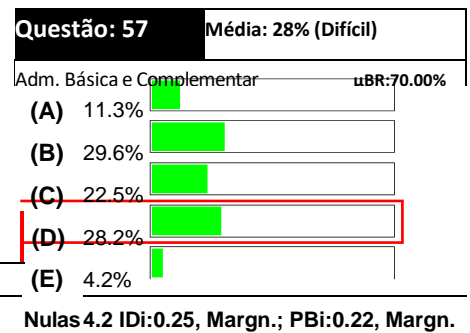
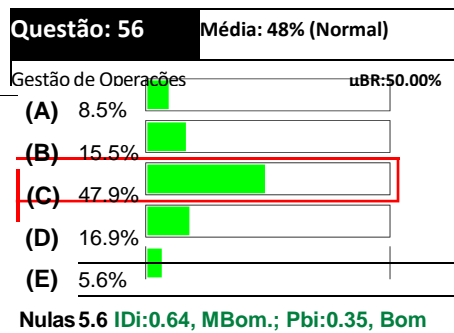
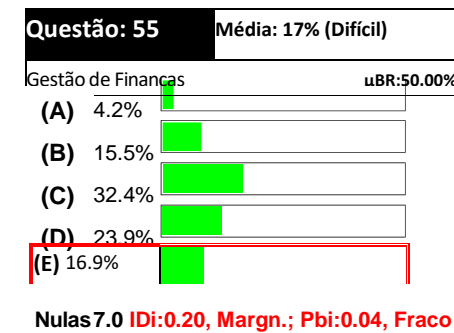
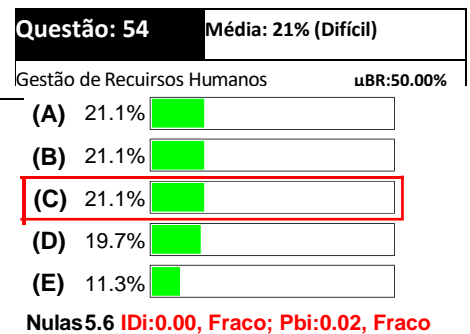
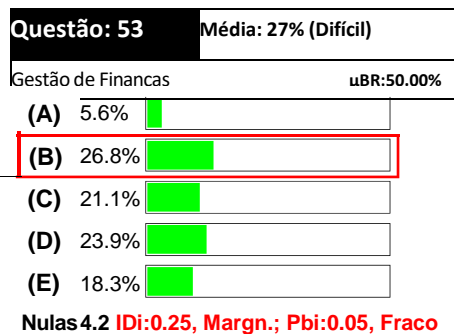
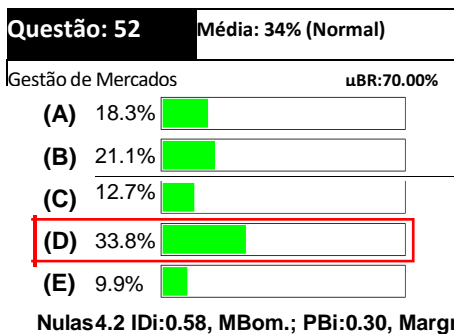
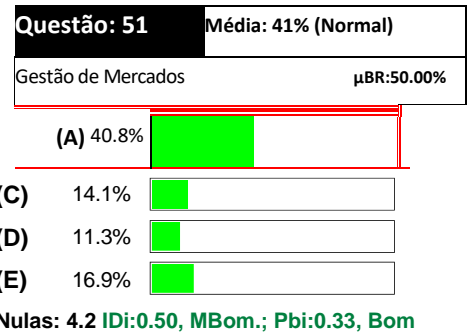
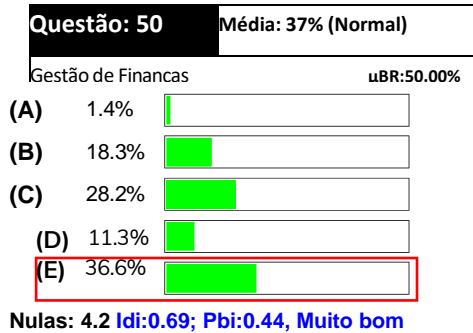
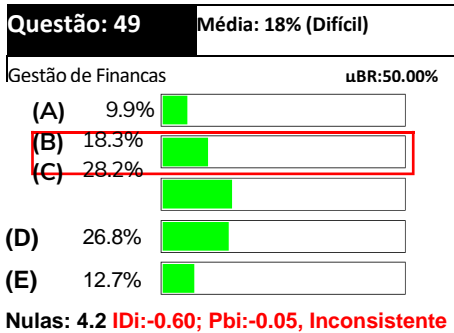
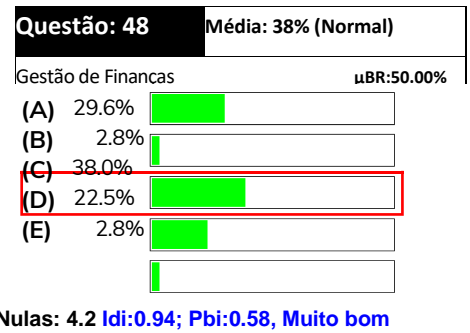
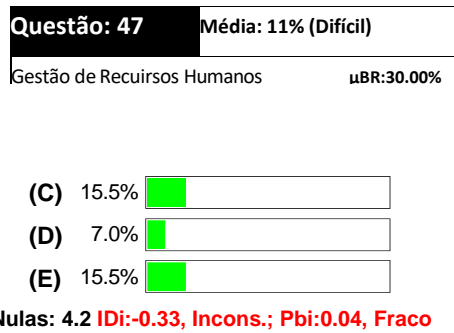
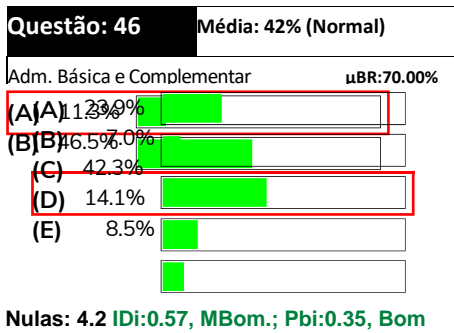

Resultados da avaliação das Questões (detalhado)

"μBR: = Média Brasil

Índices Médios de Discriminação das Questões por Categoria (Componente Específico)

Categoria: Adm. Básica e Complementar

Índice de Discriminação

Coefficiente de Discriminação Ponto-Biserial

Inconsistente 0%

Muito Bom 60%

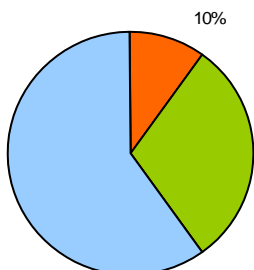

Nível	Questões
Inconsistente: Fraco:	
Marginal:	57
Bom:	60, 32, 45
Muito Bom:	22, 33, 14, 41, 30, 46
Índice Discriminação Padronizado: 2.50	

Nível	Questões
Inconsistente: Fraco:	45
Marginal:	57, 60, 32
Bom:	22, 33, 46
Muito Bom:	14, 41, 30
Índice Discr. Biserial Padronizado: 1.80	

Categoria: Conhecimentos Gerais

Índice de Discriminação

Coefficiente de Discriminação Ponto-Biserial

Inconsistente

Muito Bom 60%

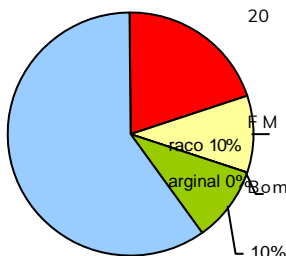

Nível	Questões
Inconsistente:	8, 5
Fraco:	6
Marginal:	
Bom:	9
Muito Bom:	7, 1, 10, 2, 3, 4
Índice Discriminação Padronizado: 2.00	

Nível	Questões
Inconsistente:	8
Fraco:	1, 6, 5
Marginal:	9
Bom:	7, 10, 2
Muito Bom:	3, 4
Índice Discr. Biserial Padronizado: 1.30	

Resultados da avaliação das Questões (detalhado)

"μBR: = Média Brasil

Categoria: Gestão de Finanças

Índice de Discriminação

Coeficiente de Discriminação Ponto-Biserial

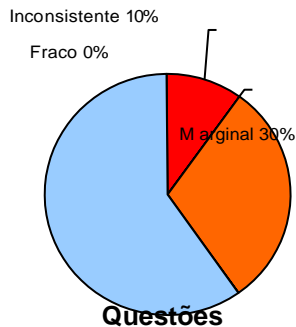

Nível	Questões
Inconsistente: 49	
Fraco:	
Marginal: 55, 58, 53	
Bom:	
Muito Bom: 59, 11, 35, 27, 50, 48	

Índice Discriminação Padronizado: 2.10

Nível	Questões
Inconsistente: 49	
Fraco:	55, 58, 35, 53
Marginal: 11, 27	
Bom: 59	
Muito Bom: 50, 48	

Índice Discr. Biserial Padronizado: 1.00

Categoria: Gestão de Mercados

Índice de Discriminação

Coeficiente de Discriminação Ponto-Biserial

Inconsistente Marginal

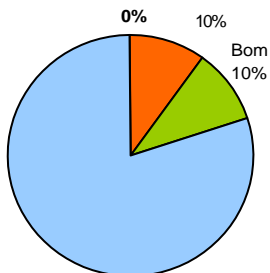

Nível	Questões
Inconsistente: Fraco:	
Marginal: 17	
Bom: 34	
Muito Bom: 24, 19, 15, 52, 51, 31, 42, 37	

Índice Discriminação Padronizado: 2.70

Nível	Questões
Inconsistente:	
Fraco:	17
Marginal: 52, 34	
Bom: 15, 51, 31, 42, 37	
Muito Bom: 24, 19	

Índice Discr. Biserial Padronizado: 1.80

Resultados da avaliação das Questões (detalhado)

"μBR: = Média Brasil

Categoria: Gestão de Operações

Índice de Discriminação

Coefficiente de Discriminação Ponto-Biserial

Inconsistente Marginal

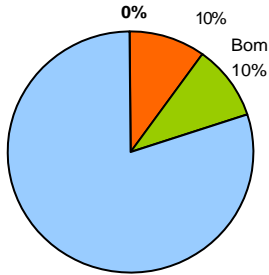

Muito Bom 80%

Nível	Questões
Inconsistente: Fraco:	
Marginal:	12
Bom:	43
Muito Bom:	38, 56, 40, 26, 36, 18, 20, 23
Índice Discriminação Padronizado: 2.70	

Nível	Questões
Inconsistente:	
Fraco:	43, 12
Marginal:	36
Bom:	56, 26, 23
Muito Bom:	38, 40, 18, 20
Índice Discr. Biserial Padronizado: 1.90	

Categoria: Gestão de Recursos Humanos

Índice de Discriminação

Coefficiente de Discriminação Ponto-Biserial

Inconsistente 20%

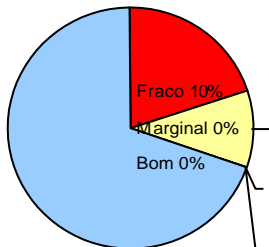

Muito Bom 70%

Nível	Questões
Inconsistente: 47, 25	
Fraco:	54
Marginal:	
Bom:	
Muito Bom:	16, 29, 39, 21, 44, 28, 13
Índice Discriminação Padronizado: 2.10	

Nível	Questões
Inconsistente:	
Fraco:	47, 54, 25
Marginal:	44
Bom:	29, 21
Muito Bom:	16, 39, 28, 13
Índice Discr. Biserial Padronizado: 1.70	



Teste de Progresso 2021

Curso de Administração

ANEXO 3

Alunos Ausentes na Avaliação - por Período

Alunos ausentes na avaliação

Período:	Matrícula:	Nome:
3º Período	06001430	Rosiane dos Santos Rosa

Período:	Matrícula:	Nome:
4º Período	06000972	Emanuel Hottz Bento
4º Período	06000870	Matheus Gomes Feo

Período:	Matrícula:	Nome:
6º Período	01023427	Gabriel de Souza Delgado
6º Período	01023445	Joao Victor da Cunha Christiano
6º Período	01023690	Thais Lopes de Lima

Período:	Matrícula:	Nome:
7º Período	01022924	Barbara Santana Lopes
7º Período	01023252	Nathalia Quiroga da Silveira
7º Período	01022935	Robson Raymundo Ramos Junior

Período:	Matrícula:	Nome:
8º Período	01020990	Amanda Rodrigues de Carvalho
8º Período	01020716	Jessica Sales Rodrigues
8º Período	01017298	Paula Ennes
8º Período	01021474	Thaina Marques Falcao
8º Período	01020980	Vinicius Duarte de Souza



Teste de Progresso 2021

Curso de Administração

ANEXO 5

Alunos Presentes na Avaliação

Alunos presentes na avaliação

3º Período

#	Período	Matric.	Nome
1	3º	06001536	Arielle Amorim Ramos da Silva
2	3º	06001567	Elizabeth Regina Formozinho de Sa
3	3º	06001339	Julia da Silva Freitas
4	3º	06000290	Manuela Nunes de Souza

4º Período

#	Período	Matric.	Nome
5	4º	06000926	Alex Sandro de Freitas da Silva
6	4º	06001077	Beatriz Huck Diamantino
7	4º	06000915	Camille Beraldo Gomes
8	4º	06000530	Davi de Aguiar da Silva
9	4º	06000006	Elisa Vitoria Silva do Nascimento
10	4º	06000139	Gabriel Rezende Oliva da Costa
11	4º	01023590	Joao Victor de Oliveira Costa
12	4º	06000966	Jovana Peixoto Carreiro
13	4º	06000626	Larissa Mendes de Souza
14	4º	06001122	Leticia Ferreira de Paula
15	4º	06000960	Luca Guimaraes Rocha de Campos
16	4º	06000864	Milena Oliveira I ngre
17	4º	06000584	Paloma Soares Barbosa
18	4º	06000316	Roberta Farias da Silva
19	4º	06001160	Saulo dos Santos Miller

5º Período

#	Período	Matric.	Nome
20	5º	01024273	Gabriel Pires Martins
21	5º	01024392	Jonathan Pereira de Azevedo
22	5º	01024183	Matheus Rodrigues Camacho
23	5º	01024619	Stephanie de Oliveira Silva
24	5º	01024321	Victor Jose Pires Barata
25	5º	01024348	Yasmin Fuzi Carvalho

6º Período

#	Período	Matric.	Nome
26	6º	01024117	Brenda Ferreira Medeiros
27	6º	01023844	Bruna Rodrigues da Silva
28	6º	01024027	Caio de Oliveira Martins
29	6º	01024094	Douglas Felipe dos Santos
30	6º	01024100	Gisele Januario Lima
31	6º	01023501	Izabela Caxias dos Santos
32	6º	01023565	Leticia Siqueira de Souza
33	6º	01019757	Maby Silveira da Silva Lopes
34	6º	01023976	Matheus da Silva de Lira
35	6º	01023946	Raabe Macedo Barbosa
36	6º	01020719	Ricardo Chermouth Jahara
37	6º	01023758	Thainara dos Santos Claro da Cunha
38	6º	01023927	Thymor Amorim Schuller

7º Período

#	Período	Matric.	Nome
39	7º	01023267	Francisco Paulo Mesquita Thome
40	7º	01019832	Igor da Cunha Medeiros
41	7º	01022821	Joao Victor Lobato Barros
42	7º	01023036	Karolayne Santos Pinto
43	7º	01023033	Marco Adriano Sobral de Almeida
44	7º	01022823	Mariana Ventura de Carvalho Braga
45	7º	01020933	Nathaly Delgado Gomes
46	7º	01023119	Raiani Cordeiro de Souza

7º Período

#	Período	Matric.	Nome
47	7º	01022950	Rebeca Castor Vannier
48	7º	01022855	Romario Conceicao de Assis Pereira

8º Período

#	Período	Matric.	Nome
49	8º	06001078	Alexandre Moura da Silva
50	8º	01011632	Allan Victor de Oliveira Santos
51	8º	01001821	Amanda da Ponte Machado
52	8º	01021992	Bruna Baptista Coelho
53	8º	01022748	Edilane Angelo da Silva
54	8º	06000243	Fernanda Vargas de Santana
55	8º	01022690	Gabriel Lima Fontenelle Bizerril
56	8º	01022770	Glasielle Ferreira da Silveira
57	8º	01021985	Isabela Amorim Monteiro
58	8º	01022242	Isabelle Pereira da Silva
59	8º	01022070	Lorryne Damazio Andrade
60	8º	01022410	Marcella Silva dos Santos
61	8º	01021911	Maria Eduarda Albernaz dos Santos
62	8º	01022720	Matheus Affonso Maia da Silva
63	8º	01022283	Patrick Silveira Lourenco
64	8º	01022264	Pedro Mazzi Wanderley
65	8º	01022698	Rickson Roger Sousa de Brito
66	8º	01022760	Sarah de Almeida Ferreira
67	8º	01022775	Stephanie de Oliveira Silva
68	8º	01022154	Stephanie Martins dos Santos
69	8º	01021270	Thamires Ferreira de Rezende
70	8º	01022711	Vallery Teixeira da Silva Souza
71	8º	01022218	Veronica Cunha Ferrone



Teste de Progresso 2021

Curso de Administração

ANEXO 6

Classificação Geral na Avaliação - Padrão ENADE (sem discursivas)

MédiaObj ENADE = (MédiaCGObj x 25%) + (MédiaCEObj x 75%)

onde:

MédiaCGObj = Média das questões Objetivas de Conhecimentos Gerais MédiaCEObj =

Média das questões Objetivas do Conhecimento

Específico

Incert: Incerteza medida pela média das questões Objetivas marcadas

Curso de Administração

Classificação Geral - Média Objetivas Padrão ENADE

Média Final = (MédiaCGObj x 25%) + MédiaCEObj x 75%)

#	MédiaObj ENADE	Incert	Período	MédiaCGo (25%)	Incert	MédiaCEo (75%)	Incert	Matrícula	Nome
1º	71.0%	0.0%	5º	80.0%	0.0%	68.0%	0.0%	01024348	Yasmin Fuzi Carvalho
2º	66.0%	0.0%	5º	60.0%	0.0%	68.0%	0.0%	01024183	Matheus Rodrigues Camacho
3º	63.0%	0.0%	6º	60.0%	0.0%	64.0%	0.0%	01023565	Leticia Siqueira de Souza
4º	59.5%	0.0%	3º	70.0%	0.0%	56.0%	0.0%	06001567	Elizabeth Regina Formozinho de Sa
4º	59.5%	0.0%	8º	70.0%	0.0%	56.0%	0.0%	01022218	Veronica Cunha Ferrone
5º	58.5%	0.0%	4º	60.0%	0.0%	58.0%	0.0%	06000139	Gabriel Rezende Oliva da Costa
5º	58.5%	0.0%	7º	60.0%	0.0%	58.0%	0.0%	01023036	Karolayne Santos Pinto
6º	58.0%	0.0%	3º	70.0%	0.0%	54.0%	0.0%	06000290	Manuela Nunes de Souza
7º	57.5%	0.0%	8º	50.0%	0.0%	60.0%	0.0%	06000243	Fernanda Vargas de Santana
8º	56.0%	0.0%	6º	80.0%	0.0%	48.0%	0.0%	01024094	Douglas Felipe dos Santos
8º	56.0%	0.0%	7º	50.0%	0.0%	58.0%	0.0%	01023267	Francisco Paulo Mesquita Thome
9º	55.0%	0.0%	8º	70.0%	0.0%	50.0%	0.0%	01022748	Edilane Angelo da Silva
10º	54.5%	0.0%	6º	50.0%	0.0%	56.0%	0.0%	01023927	Thymor Amorim Schuller
11º	54.0%	0.0%	8º	60.0%	0.0%	52.0%	0.0%	01022770	Glasiere Ferreira da Silveira
12º	53.5%	0.0%	8º	70.0%	0.0%	48.0%	0.0%	06001078	Alexandre Moura da Silva
12º	53.5%	0.0%	6º	40.0%	0.0%	58.0%	0.0%	01024117	Brenda Ferreira Medeiros
12º	53.5%	0.0%	7º	70.0%	0.0%	48.0%	0.0%	01022950	Rebeca Castor Vannier
13º	52.5%	0.0%	8º	60.0%	0.0%	50.0%	0.0%	01022264	Pedro Mazzi Wanderley
14º	50.0%	0.0%	7º	50.0%	0.0%	50.0%	0.0%	01023033	Marco Adriano Sobral de Almeida
15º	49.5%	0.0%	4º	60.0%	0.0%	46.0%	0.0%	06001160	Saulo dos Santos Miller
16º	49.0%	0.0%	7º	40.0%	0.0%	52.0%	0.0%	01023119	Raiani Cordeiro de Souza
17º	48.0%	0.0%	3º	60.0%	0.0%	44.0%	0.0%	06001339	Julia da Silva Freitas
17º	48.0%	0.0%	5º	30.0%	0.0%	54.0%	0.0%	01024619	Stephanie de Oliveira Silva
18º	47.5%	0.0%	7º	70.0%	0.0%	40.0%	0.0%	01022821	Joao Victor Lobato Barros
19º	46.5%	0.0%	6º	60.0%	0.0%	42.0%	0.0%	01023946	Raabe Macedo Barbosa
20º	46.0%	0.0%	8º	40.0%	0.0%	48.0%	0.0%	01022283	Patrick Silveira Lourenco
21º	45.0%	0.0%	4º	60.0%	0.0%	40.0%	0.0%	06000966	Jovana Peixoto Carreiro
22º	44.0%	0.0%	4º	50.0%	0.0%	42.0%	0.0%	06001077	Beatriz Huck Diamantino
22º	44.0%	0.0%	4º	50.0%	0.0%	42.0%	0.0%	06000530	Davi de Aguiar da Silva
23º	42.5%	0.0%	8º	80.0%	0.0%	30.0%	0.0%	01022760	Sarah de Almeida Ferreira
24º	41.0%	0.0%	8º	50.0%	0.0%	38.0%	0.0%	01022690	Gabriel Lima Fontenelle Bizerril
24º	41.0%	0.0%	6º	50.0%	0.0%	38.0%	0.0%	01023758	Thainara dos Santos Claro da Cunha
25º	40.0%	0.0%	6º	40.0%	0.0%	40.0%	0.0%	01024027	Caio de Oliveira Martins
25º	40.0%	0.0%	4º	40.0%	0.0%	40.0%	0.0%	01023590	Joao Victor de Oliveira Costa
26º	39.5%	0.0%	4º	50.0%	0.0%	36.0%	0.0%	06000006	Elisa Vitoria Silva do Nascimento
26º	39.5%	0.0%	8º	50.0%	0.0%	36.0%	0.0%	01022711	Vallery Teixeira da Silva Souza
27º	38.5%	0.0%	4º	40.0%	0.0%	38.0%	0.0%	06001122	Leticia Ferreira de Paula
28º	38.0%	0.0%	4º	50.0%	0.0%	34.0%	0.0%	06000960	Luca Guimaraes Rocha de Campos
29º	37.0%	0.0%	6º	40.0%	0.0%	36.0%	0.0%	01023501	Izabela Caxias dos Santos
30º	35.0%	0.0%	7º	50.0%	0.0%	30.0%	0.0%	01022823	Mariana Ventura de Carvalho Braga
30º	35.0%	0.0%	4º	50.0%	0.0%	30.0%	0.0%	06000584	Paloma Soares Barbosa
31º	33.5%	0.0%	8º	50.0%	0.0%	28.0%	0.0%	01021985	Isabela Amorim Monteiro
31º	33.5%	0.0%	8º	50.0%	0.0%	28.0%	0.0%	01022410	Marcella Silva dos Santos
32º	33.0%	0.0%	8º	30.0%	0.0%	34.0%	0.0%	01022720	Matheus Affonso Maia da Silva
33º	32.5%	0.0%	5º	70.0%	0.0%	20.0%	0.0%	01024392	Jonathan Pereira de Azevedo
34º	31.5%	0.0%	8º	30.0%	0.0%	32.0%	0.0%	01022070	Lorrayne Damazio Andrade
35º	31.0%	0.0%	7º	40.0%	0.0%	28.0%	0.0%	01020933	Nathaly Delgado Gomes
36º	30.5%	0.0%	6º	50.0%	0.0%	24.0%	0.0%	01024100	Gisele Januario Lima
37º	30.0%	0.0%	7º	30.0%	0.0%	30.0%	0.0%	01022855	Romario Conceicao de Assis Pereira
38º	29.5%	0.0%	5º	40.0%	0.0%	26.0%	0.0%	01024273	Gabriel Pires Martins
38º	29.5%	0.0%	4º	40.0%	0.0%	26.0%	0.0%	06000864	Milena Oliveira Ingre
39º	28.0%	0.0%	8º	10.0%	0.0%	34.0%	0.0%	01021911	Maria Eduarda Albernaz dos Santos

Curso de Administração

Classificação Geral - Média Objetivas Padrão ENADE

Média Final = (MédiaCGObj x 25%) + MédiaCEObj x 75%

#	MédiaObj ENADE	Incert	Período	MédiaCGo (25%)	Incert	MédiaCEo (75%)	Incert	Matrícula	Nome
40º	27.5%	0.0%	4º	20.0%	0.0%	30.0%	0.0%	06000915	Camille Beraldo Gomes
40º	27.5%	0.0%	8º	50.0%	0.0%	20.0%	0.0%	01022698	Rickson Roger Sousa de Brito
41º	26.5%	0.0%	6º	40.0%	0.0%	22.0%	0.0%	01020719	Ricardo Chermouth Jahara
42º	26.0%	0.0%	8º	50.0%	0.0%	18.0%	0.0%	01011632	Allan Victor de Oliveira Santos
42º	26.0%	0.0%	4º	20.0%	0.0%	28.0%	0.0%	06000316	Roberta Farias da Silva
43º	25.0%	0.0%	4º	10.0%	0.0%	30.0%	0.0%	06000926	Alex Sandro de Freitas da Silva
43º	25.0%	0.0%	8º	40.0%	0.0%	20.0%	0.0%	01021270	Thamires Ferreira de Rezende
44º	24.0%	0.0%	8º	30.0%	0.0%	22.0%	0.0%	01022775	Stephanie de Oliveira Silva
45º	23.5%	0.0%	6º	40.0%	0.0%	18.0%	0.0%	01023844	Bruna Rodrigues da Silva
45º	23.5%	0.0%	6º	10.0%	0.0%	28.0%	0.0%	01023976	Matheus da Silva de Lira
46º	23.0%	0.0%	8º	20.0%	0.0%	24.0%	0.0%	01022154	Stephanie Martins dos Santos
47º	19.0%	0.0%	3º	10.0%	0.0%	22.0%	0.0%	06001536	Arielle Amorim Ramos da Silva
47º	19.0%	0.0%	4º	10.0%	0.0%	22.0%	0.0%	06000626	Larissa Mendes de Souza
48º	18.0%	0.0%	5º	30.0%	0.0%	14.0%	0.0%	01024321	Victor Jose Pires Barata
49º	17.5%	0.0%	8º	10.0%	0.0%	20.0%	0.0%	01022242	Isabelle Pereira da Silva
50º	17.0%	0.0%	7º	20.0%	0.0%	16.0%	0.0%	01019832	Igor da Cunha Medeiros
51º	14.5%	0.0%	8º	10.0%	0.0%	16.0%	0.0%	01001821	Amanda da Ponte Machado
51º	14.5%	0.0%	8º	10.0%	0.0%	16.0%	0.0%	01021992	Bruna Baptista Coelho
52º	2.5%	0.0%	6º	10.0%	0.0%	0.0%	0.0%	01019757	Maby Silveira da Silva Lopes



Teste de Progresso 2021

Curso de Administração

ANEXO 6.1

Classificação Geral na Avaliação - Média de Acertos Componente Específico

A classificação por média no Componente Específico, é calculada empregando-se apenas a média das questões corretas de Componente Específico do curso avaliado (exclui as categorias de Conhecimento Geral).

Classificação Geral - Média de Acertos no Componente Específico

#	Média	Per.	Matric.:	Nome:
1º	68.0%	5º	01024183	Matheus Rodrigues Camacho
1º	68.0%	5º	01024348	Yasmin Fuzi Carvalho
2º	64.0%	6º	01023565	Leticia Siqueira de Souza
3º	60.0%	8º	06000243	Fernanda Vargas de Santana
4º	58.0%	6º	01024117	Brenda Ferreira Medeiros
4º	58.0%	7º	01023267	Francisco Paulo Mesquita Thome
4º	58.0%	4º	06000139	Gabriel Rezende Oliva da Costa
4º	58.0%	7º	01023036	Karolayne Santos Pinto
5º	56.0%	3º	06001567	Elizabeth Regina Formozinho de Sa
5º	56.0%	6º	01023927	Thymor Amorim Schuller
5º	56.0%	8º	01022218	Veronica Cunha Ferrone
6º	54.0%	3º	06000290	Manuela Nunes de Souza
6º	54.0%	5º	01024619	Stephanie de Oliveira Silva
7º	52.0%	8º	01022770	Glasielle Ferreira da Silveira
7º	52.0%	7º	01023119	Raiani Cordeiro de Souza
8º	50.0%	8º	01022748	Edilane Angelo da Silva
8º	50.0%	7º	01023033	Marco Adriano Sobral de Almeida
8º	50.0%	8º	01022264	Pedro Mazzi Wanderley
9º	48.0%	8º	06001078	Alexandre Moura da Silva
9º	48.0%	6º	01024094	Douglas Felipe dos Santos
9º	48.0%	8º	01022283	Patrick Silveira Lourenco
9º	48.0%	7º	01022950	Rebeca Castor Vannier
10º	46.0%	4º	06001160	Saulo dos Santos Miller
11º	44.0%	3º	06001339	Julia da Silva Freitas
12º	42.0%	4º	06001077	Beatriz Huck Diamantino
12º	42.0%	4º	06000530	Davi de Aguiar da Silva
12º	42.0%	6º	01023946	Raabe Macedo Barbosa
13º	40.0%	6º	01024027	Caio de Oliveira Martins
13º	40.0%	4º	01023590	Joao Victor de Oliveira Costa
13º	40.0%	7º	01022821	Joao Victor Lobato Barros
13º	40.0%	4º	06000966	Jovana Peixoto Carreiro
14º	38.0%	8º	01022690	Gabriel Lima Fontenelle Bizerril
14º	38.0%	4º	06001122	Leticia Ferreira de Paula
14º	38.0%	6º	01023758	Thainara dos Santos Claro da Cunha
15º	36.0%	4º	06000006	Elisa Vitoria Silva do Nascimento
15º	36.0%	6º	01023501	Izabela Caxias dos Santos
15º	36.0%	8º	01022711	Vallery Teixeira da Silva Souza
16º	34.0%	4º	06000960	Luca Guimaraes Rocha de Campos
16º	34.0%	8º	01021911	Maria Eduarda Albernaz dos Santos
16º	34.0%	8º	01022720	Matheus Affonso Maia da Silva
17º	32.0%	8º	01022070	Lorryne Damazio Andrade
18º	30.0%	4º	06000926	Alex Sandro de Freitas da Silva

#	Média	Per.	Matric.:	Nome:
23º	20.0%	8º	01022242	Isabelle Pereira da Silva
23º	20.0%	5º	01024392	Jonathan Pereira de Azevedo
23º	20.0%	8º	01022698	Rickson Roger Sousa de Brito
23º	20.0%	8º	01021270	Thamires Ferreira de Rezende
24º	18.0%	8º	01011632	Allan Victor de Oliveira Santos
24º	18.0%	6º	01023844	Bruna Rodrigues da Silva
25º	16.0%	8º	01001821	Amanda da Ponte Machado
25º	16.0%	8º	01021992	Bruna Baptista Coelho
25º	16.0%	7º	01019832	Igor da Cunha Medeiros
26º	14.0%	5º	01024321	Victor Jose Pires Barata
27º	0.0%	6º	01019757	Maby Silveira da Silva Lopes

Impresso em 9/15/2021



Teste de Progresso 2021

Curso de Administração

ANEXO 6.2

*Classificação Geral na Avaliação - Média de Acertos
Conhecimentos Gerais*

A classificação por média de Conhecimentos Gerais, é obtida empregando apenas as questões de Conhecimentos Gerais (exclui todas as questões do Componente Específico)

Classificação Geral - Média de Acertos em Conhecimentos Gerais

#	Média	Per.	Matric.:	Nome:
1º	80.0%	6º	01024094	Douglas Felipe dos Santos
1º	80.0%	8º	01022760	Sarah de Almeida Ferreira
1º	80.0%	5º	01024348	Yasmin Fuzi Carvalho
2º	70.0%	8º	06001078	Alexandre Moura da Silva
2º	70.0%	8º	01022748	Edilane Angelo da Silva
2º	70.0%	3º	06001567	Elizabeth Regina Formozinho de Sa
2º	70.0%	7º	01022821	Joao Victor Lobato Barros
2º	70.0%	5º	01024392	Jonathan Pereira de Azevedo
2º	70.0%	3º	06000290	Manuela Nunes de Souza
2º	70.0%	7º	01022950	Rebeca Castor Vannier
2º	70.0%	8º	01022218	Veronica Cunha Ferrone
3º	60.0%	4º	06000139	Gabriel Rezende Oliva da Costa
3º	60.0%	8º	01022770	Glasielle Ferreira da Silveira
3º	60.0%	4º	06000966	Jovana Peixoto Carreiro
3º	60.0%	3º	06001339	Julia da Silva Freitas
3º	60.0%	7º	01023036	Karolayne Santos Pinto
3º	60.0%	6º	01023565	Leticia Siqueira de Souza
3º	60.0%	5º	01024183	Matheus Rodrigues Camacho
3º	60.0%	8º	01022264	Pedro Mazzi Wanderley
3º	60.0%	6º	01023946	Raabe Macedo Barbosa
3º	60.0%	4º	06001160	Saulo dos Santos Miller
4º	50.0%	8º	01011632	Allan Victor de Oliveira Santos
4º	50.0%	4º	06001077	Beatriz Huck Diamantino
4º	50.0%	4º	06000530	Davi de Aguiar da Silva
4º	50.0%	4º	06000006	Elisa Vitoria Silva do Nascimento
4º	50.0%	8º	06000243	Fernanda Vargas de Santana
4º	50.0%	7º	01023267	Francisco Paulo Mesquita Thome
4º	50.0%	8º	01022690	Gabriel Lima Fontenelle Bizerril
4º	50.0%	6º	01024100	Gisele Januario Lima
4º	50.0%	8º	01021985	Isabela Amorim Monteiro
4º	50.0%	4º	06000960	Luca Guimaraes Rocha de Campos
4º	50.0%	8º	01022410	Marcella Silva dos Santos
4º	50.0%	7º	01023033	Marco Adriano Sobral de Almeida
4º	50.0%	7º	01022823	Mariana Ventura de Carvalho Braga
4º	50.0%	4º	06000584	Paloma Soares Barbosa
4º	50.0%	8º	01022698	Rickson Roger Sousa de Brito
4º	50.0%	6º	01023758	Thainara dos Santos Claro da Cunha
4º	50.0%	6º	01023927	Thymor Amorim Schuller
4º	50.0%	8º	01022711	Vallery Teixeira da Silva Souza
5º	40.0%	6º	01024117	Brenda Ferreira Medeiros
5º	40.0%	6º	01023844	Bruna Rodrigues da Silva
5º	40.0%	6º	01024027	Caio de Oliveira Martins
5º	40.0%	5º	01024273	Gabriel Pires Martins

#	Média	Per.	Matric.:	Nome:
7º	20.0%	4º	06000316	Roberta Farias da Silva
7º	20.0%	8º	01022154	Stephanie Martins dos Santos
8º	10.0%	4º	06000926	Alex Sandro de Freitas da Silva
8º	10.0%	8º	01001821	Amanda da Ponte Machado
8º	10.0%	3º	06001536	Arielle Amorim Ramos da Silva
8º	10.0%	8º	01021992	Bruna Baptista Coelho
8º	10.0%	8º	01022242	Isabelle Pereira da Silva
8º	10.0%	4º	06000626	Larissa Mendes de Souza
8º	10.0%	6º	01019757	Maby Silveira da Silva Lopes
8º	10.0%	8º	01021911	Maria Eduarda Albernaz dos Santos
8º	10.0%	6º	01023976	Matheus da Silva de Lira